

# FILTRINOV



SIMPLE



ÉCONOMIQUE



ESTHÉTIQUE



EFFICACE

# CONTACTS

## Directeur Général et Directeur commercial France

SAUSSAC Maxime : ..... maxime@filtrinov.com

## Directeur commercial export et Responsable Achat

SAUSSAC Fabien : ..... fabien@filtrinov.com

## Commercial France EST

BAIA-CONDEZ David : ..... commercial@filtrinov.com

## Commercial France OUEST

PERRIN Yohann : ..... commercial2@filtrinov.com

## Commercial Italie

CONIGLIO David : ..... david.filtrinov@gmail.com

Adresse : ZI la Chazotte • 3 rue Gustave Eiffel • BP 80308 • 42353 LA TALAUDIÈRE

Tel : +33(0)4 77 53 05 59

Fax : +33(0)4 77 53 28 52

Mail : [info@filtrinov.com](mailto:info@filtrinov.com)

Site : [www.filtrinov.com](http://www.filtrinov.com)



# SOMMAIRE

Présentation de l'entreprise .....	03
Les GS14 .....	05
Les FB12 .....	11
Les MX18 .....	17
Les MX25 .....	29
Les JL .....	41
Emballages et expéditions .....	45
Pièces détachées et accessoires .....	46
Rénovations .....	50
Bloc sur mesure .....	51





# PRÉSENTATION DE L'ENTREPRISE



Créée en 2005 par Maxime & Fabien SAUSSAC, la société FILTRINOV est une entreprise familiale. Située à St Etienne, elle propose à ses clients une large gamme de filtrations compactes.

Aujourd'hui, FILTRINOV est en plein développement et sa réputation, auprès des spécialistes, a engendré une forte progression de sa liste de clients et aussi de son chiffre d'affaires aussi bien en France qu'à l'international.

Grâce à une superficie de 1500 m<sup>2</sup>, FILTRINOV a une importante capacité de production et de stockage.

FILTRINOV développe et conçoit régulièrement de nouveaux produits afin d'enrichir sa gamme.

FILTRINOV intègre un Bureau d'Etudes, où les produits sont conçus en 3D, ce qui permet de développer rapidement, à moindre coût et en toute autonomie, des produits spécifiques aux demandes des clients.

- FILTRINOV assure l'ensemble de la fabrication des éléments d'assemblage en interne.
- FILTRINOV a mis en place des procédures de tests et d'essais afin de garantir qualité et longévité à tous ses produits.

## Où sommes-nous ?

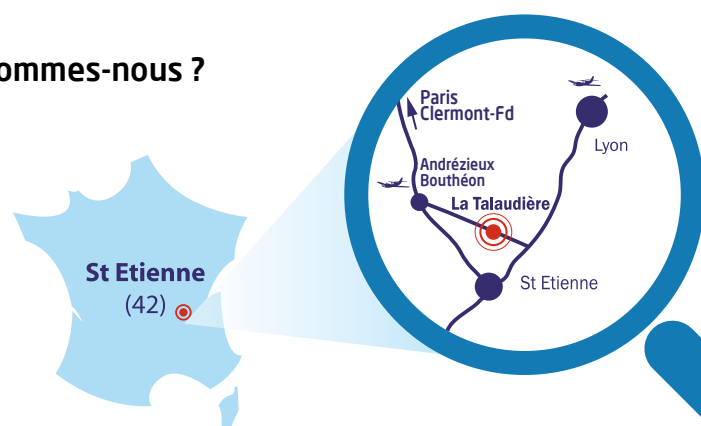

- à 60 km de Lyon,
- à 520 km de Paris par l'A6 et à 1h en avion,
- à 330 km de Marseille par l'A7,
- à 537 km de Toulouse.

## Esthétique

Parfaite intégration dans l'environnement de la piscine, incorpore toutes les fonctions.

## Simple

Fonctionnement automatique, pas de surveillance journalière.

## Economique

Pas d'investissement dans la construction d'un local technique.

## Efficace

Grande finesse de filtration pour une eau pure et saine.





# FILTRINOV

## DESRIPTIF PRODUITS **LES GS14**



Idéal pour la construction de piscines en blocs polystyrène, blocs à bancher béton ou parpaings.  
Plusieurs options possibles.

Taille de piscine maxi :  
8 x 4 x 1.5 ou 45 m<sup>3</sup>



Piscines jusqu'à 45m<sup>3</sup> max.  
Long. max. : 8m

### Equipement

- A** Capot amovible muni d'une sécurité mécanique
- B** Boitier de commande pour la filtration (automatique ou manuel) et éclairage
- C** Partie enterrée regroupant :
  - La pompe de filtration (14m<sup>3</sup>/h)
- D** Une cartouche de filtration amovible avec panier ramasse feuilles
- E** Skimmer grande meurtrière pour aspiration
- F** 2 Buses de refoulement orientables
- G** Projecteur LED Couleur + Télécommande
- H** Trop plein

#### OPTIONS INTÉGRABLES :

- BY pass
- Electrolyseur au sel



### Schéma de principe

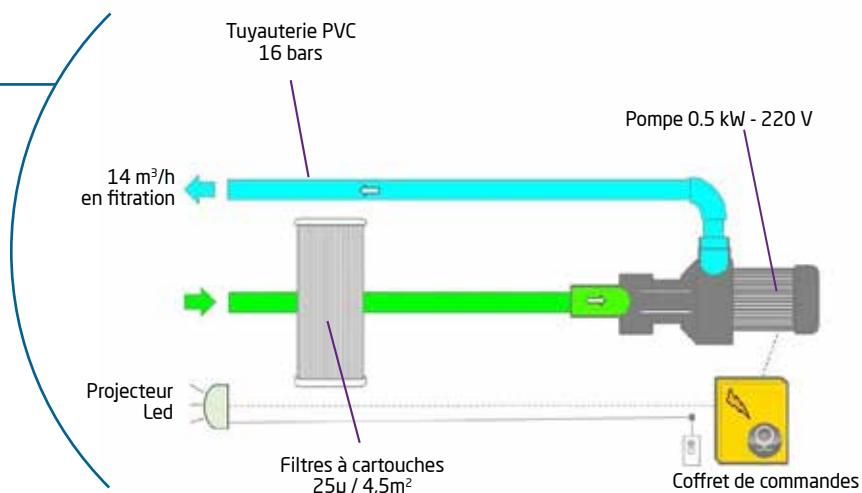

### Plan côté du GS14

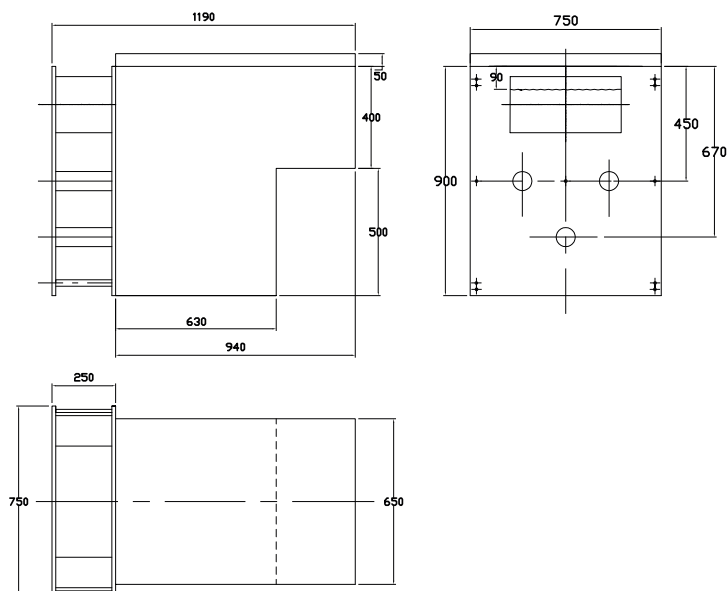



Piscines jusqu'à 45m<sup>3</sup> max.  
Long. max. : 8m

### Equipement

- A** Capot amovible muni d'une sécurité mécanique
- B** Boitier de commande pour la filtration (automatique ou manuel) et éclairage
- C** Partie enterrée regroupant :
  - La pompe de filtration (1.4m<sup>3</sup>/h)
  - By pass
- D** Une cartouche de filtration amovible avec panier ramasse feuilles
- E** Skimmer grande meurtrière pour aspiration
- F** 2 Buses de refoulement orientables
- G** Projecteur LED Couleur + Télécommande
- H** Trop plein

#### OPTIONS INTÉGRABLES :

- Electrolyseur au sel



### Schéma de principe

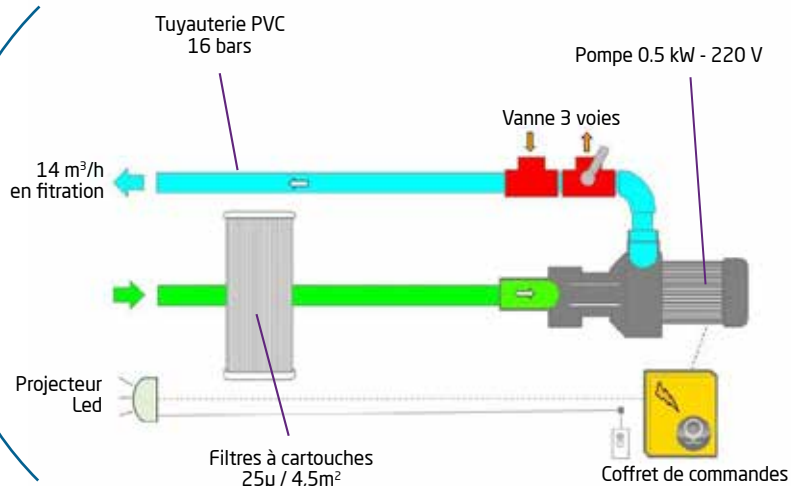

### Plan côté du GS14

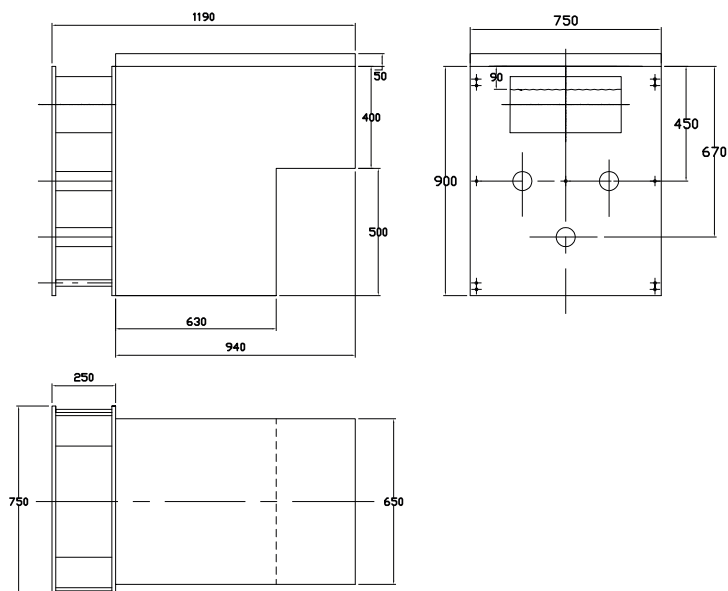



Piscines jusqu'à 45m<sup>3</sup> max.  
Long. max. : 8m

### Equipement

- A** Capot amovible muni d'une sécurité mécanique
- B** Boitier de commande pour la filtration (automatique ou manuel) et éclairage
- C** Partie enterrée regroupant :
  - La pompe de filtration (1.4m<sup>3</sup>/h)
  - Electrolyseur au sel
- D** Une cartouche de filtration amovible avec panier ramasse feuilles
- E** Skimmer grande meurtrière pour aspiration
- F** 2 Buses de refoulement orientables
- G** Projecteur LED Couleur + Télécommande
- H** Trop plein



#### OPTIONS INTÉGRABLES :

- BY pass

### Schéma de principe

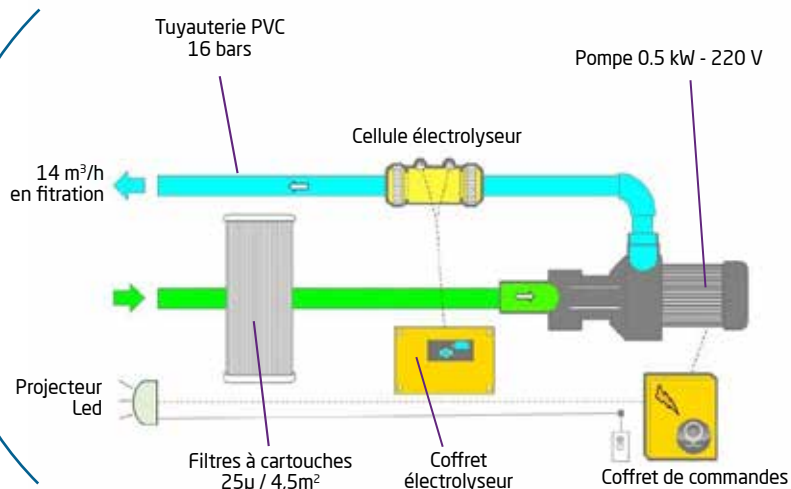

### Plan côté du GS14

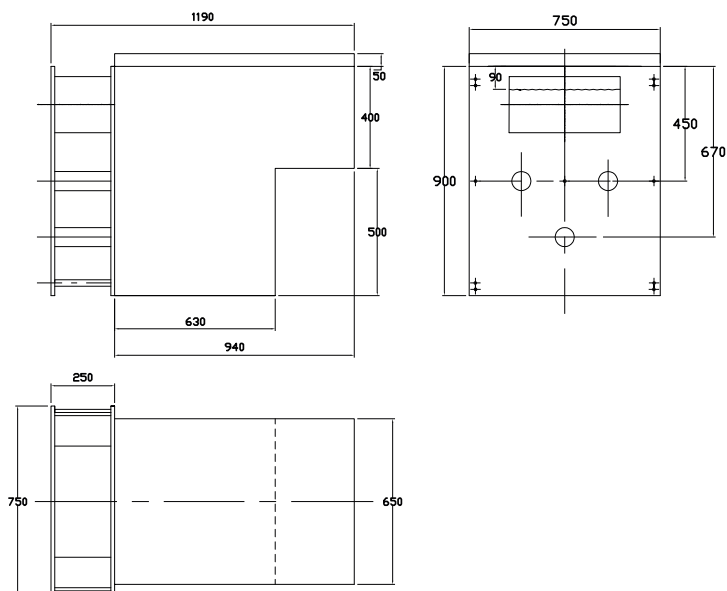





Piscines jusqu'à 45m<sup>3</sup> max.  
Long. max. : 8m

### Equipement

- A** Capot amovible muni d'une sécurité mécanique
- B** Boitier de commande pour la filtration (automatique ou manuel) et éclairage
- C** Partie enterrée regroupant :
  - La pompe de filtration (1.4m<sup>3</sup>/h)
  - Electrolyseur au sel
  - BY pass
- D** Une cartouche de filtration amovible avec panier ramasse feuilles
- E** Skimmer grande meurtrière pour aspiration
- F** 2 Buses de refoulement orientables
- G** Projecteur LED Couleur + Télécommande
- H** TROP plein



### Schéma de principe

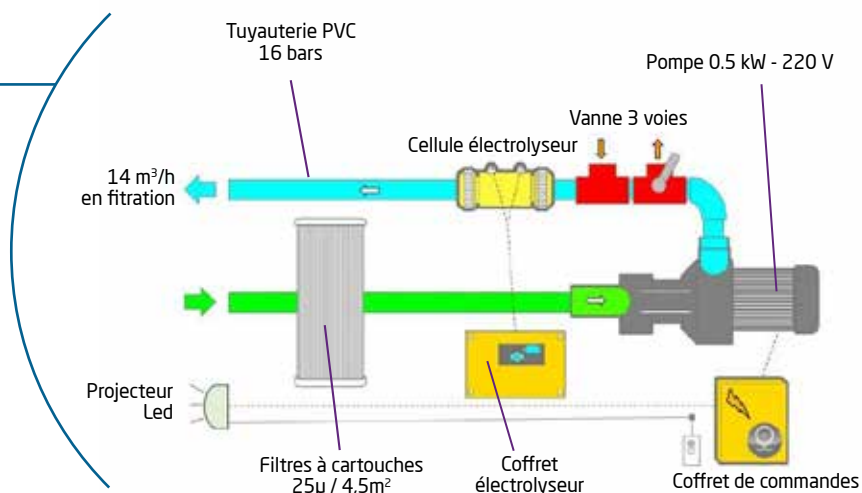

### Plan côté du GS14

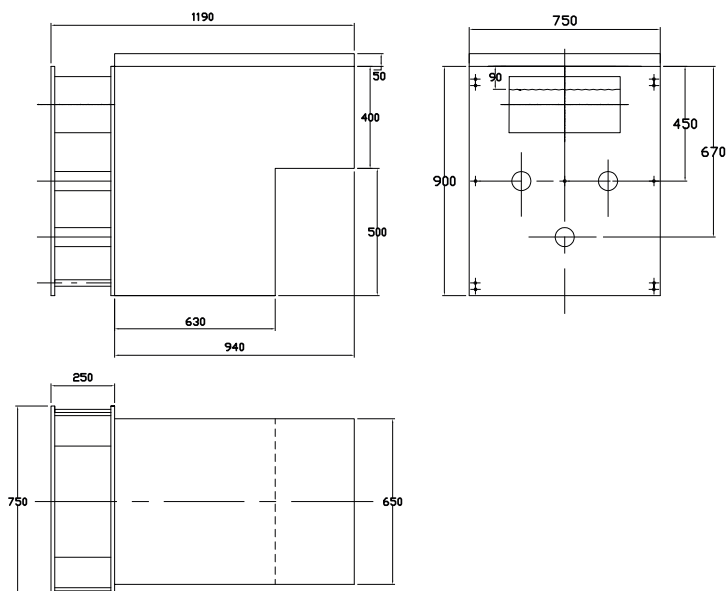



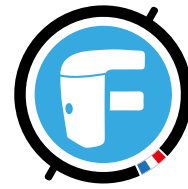

# FILTRINOV

## DESCRIPTIF PRODUITS **LES FB12**



Idéal pour la construction de piscines (kit ou prêt au bain) et la rénovation.

S'installe sur tous types de structures (béton, coque, panneaux, bois...).

Plusieurs options possibles.

Taille de piscine maxi :  
7 x 3 ou 45m<sup>3</sup>



Piscines jusqu'à 45m<sup>3</sup> max.  
Long. max. : 7m

### Equipement

- A** Capot amovible muni d'une sécurité mécanique
- B** Bornier + programmateur journalier.
- C** Partie enterrée regroupant :
  - la pompe de filtration (12 m<sup>3</sup>/h)
- D** Deux cartouches de filtration amovibles avec paniers ramasse feuilles
- E** Skimmers, deux ouvertures pour l'aspiration d'eau
- F** Buse de refoulement gros débit orientable

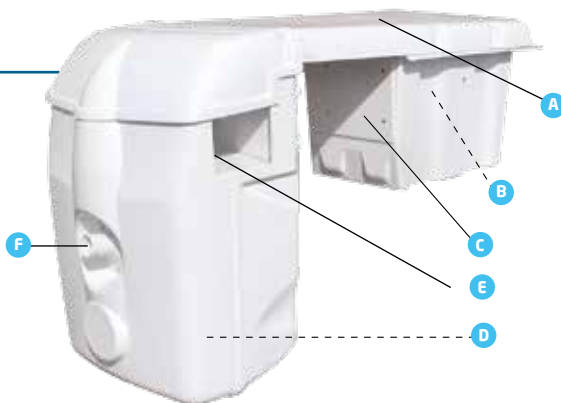

#### OPTIONS INTÉGRABLES :

- BY pass
- Projecteur Led + télécommande + coffret

### Schéma de principe

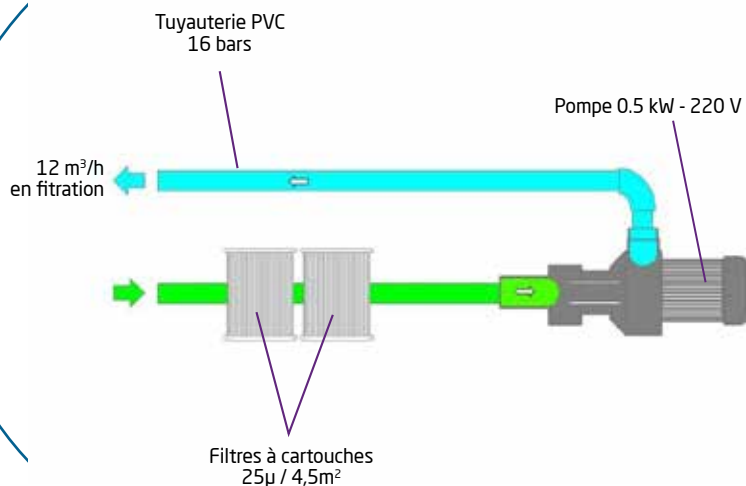

### Plan côté d'un FB

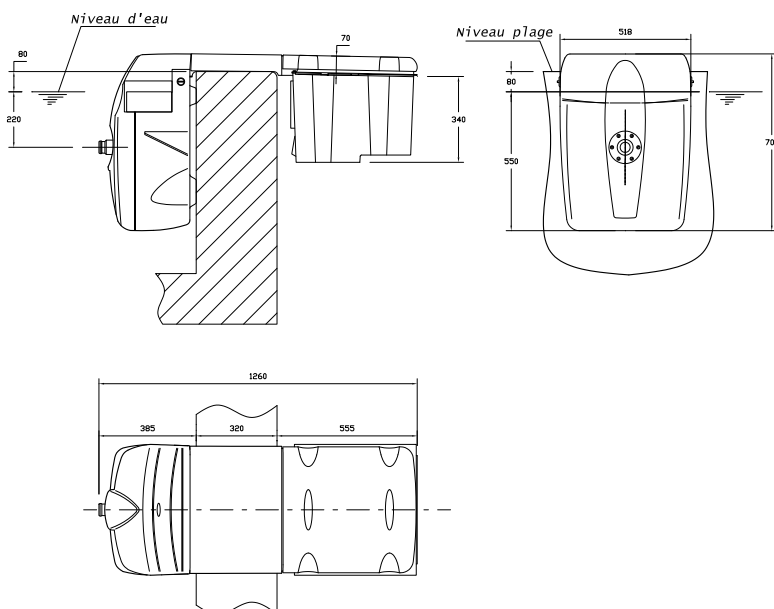





Piscines jusqu'à 45m<sup>3</sup> max.  
Long. max. : 7m

### Equipement

- A** Capot amovible muni d'une sécurité mécanique
- B** Bornier + programmateur journalier.
- C** Partie enterrée regroupant :
  - la pompe de filtration (12 m<sup>3</sup>/h)
  - le By pass
- D** Deux cartouches de filtration amovibles avec paniers ramasse feuilles
- E** Skimmers, deux ouvertures pour l'aspiration d'eau
- F** Buse de refoulement gros débit orientable

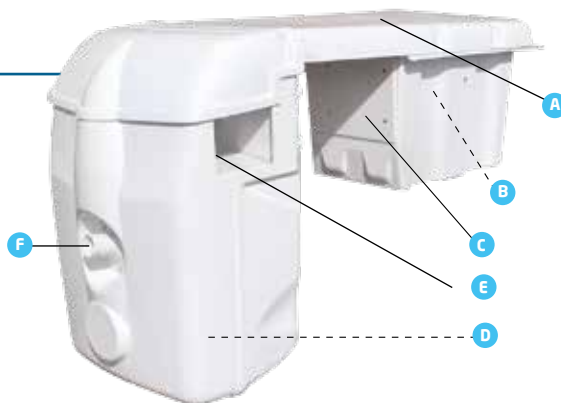

#### OPTIONS INTÉGRABLES :

- Projecteur Led + télécommande + coffret

### Schéma de principe

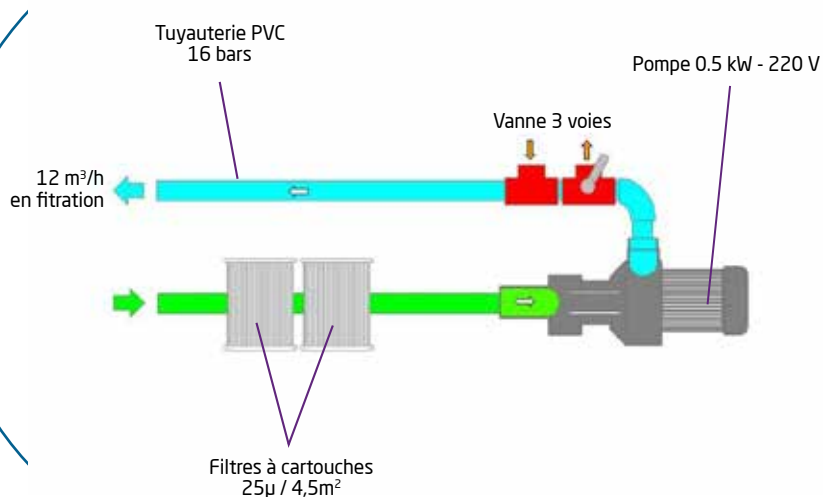

### Plan côté d'un FB

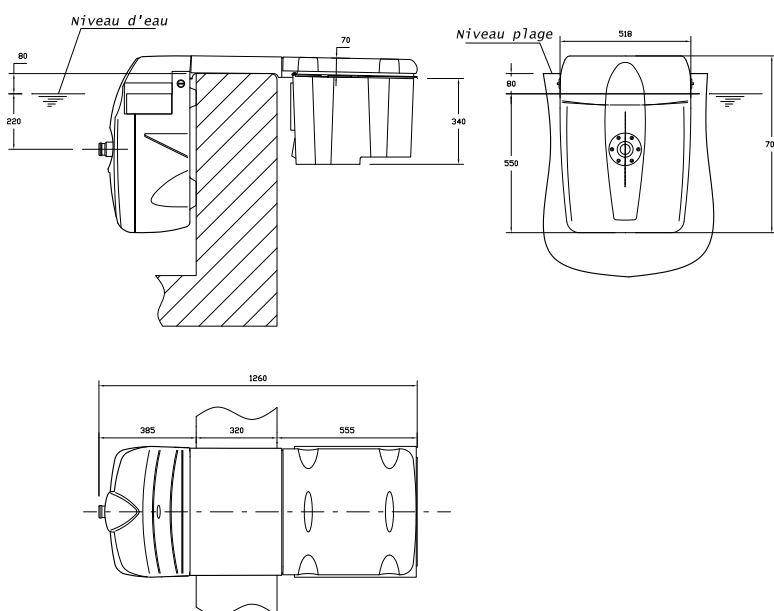



Piscines jusqu'à 45m<sup>3</sup> max.  
Long. max. : 7m

### Equipement

- A** Capot amovible muni d'une sécurité mécanique
- B** Boîtier de commande pour la filtration (automatique ou manuel) et l'éclairage.
- C** Partie enterrée regroupant :
  - la pompe de filtration (12 m<sup>3</sup>/h)
- D** Deux cartouches de filtration amovibles avec paniers ramasse feuilles
- E** Skimmers, deux ouvertures pour l'aspiration d'eau
- F** Buse de refoulement gros débit orientable
- G** Projecteur LED blanc + Télécommande > Couleur en option

#### OPTIONS INTÉGRABLES :

- By pass



### Schéma de principe

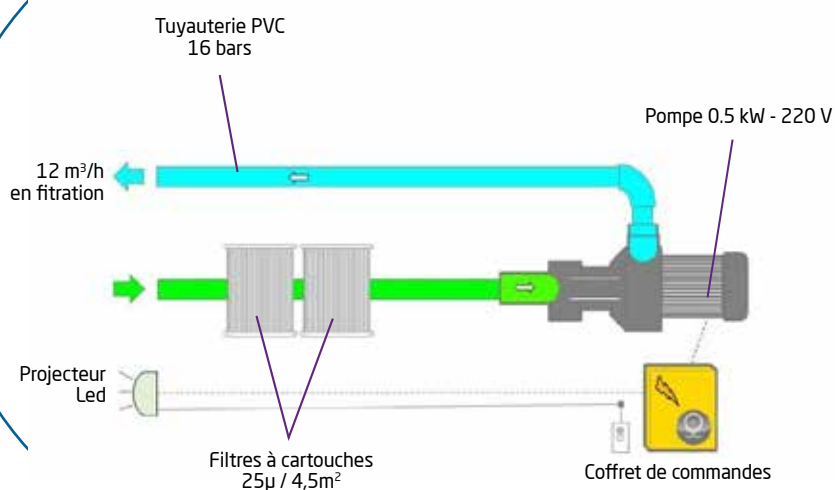

### Plan côté d'un FB

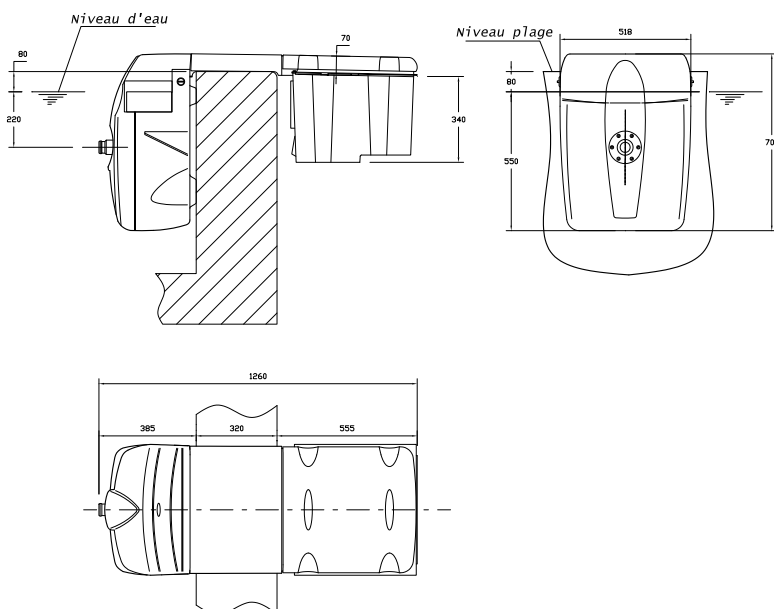



Piscines jusqu'à 45m<sup>3</sup> max.  
Long. max. : 7m

### Equipement

- A** Capot amovible muni d'une sécurité mécanique
- B** Boîtier de commande pour la filtration (automatique ou manuel) et l'éclairage. Déporté.
- C** Partie enterrée regroupant :
  - la pompe de filtration (12 m<sup>3</sup>/h)
  - le By pass
- D** Deux cartouches de filtration amovibles avec paniers ramasse feuilles
- E** Skimmers, deux ouvertures pour l'aspiration d'eau
- F** Buse de refoulement gros débit orientable
- G** Projecteur LED blanc + Télécommande  
> Couleur en option



### Schéma de principe

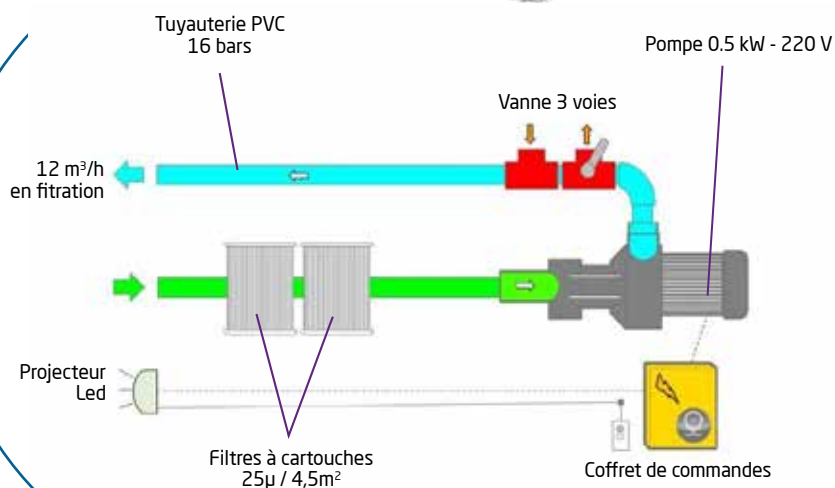

### Plan côté d'un FB

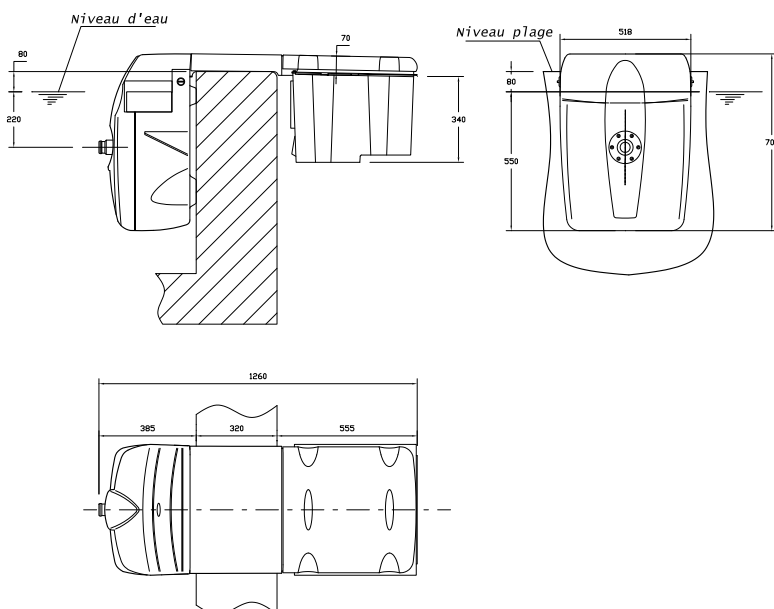







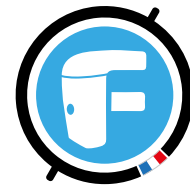

# FILTRINOV

## DESCRIPTIF PRODUITS **LES MX18**



Idéal pour la construction de piscines (kit ou pret au bain) et la renovation.  
S'installe sur tous types de structures (béton , coque, panneaux, bois...).

Plusieurs options possibles.

Taille de piscine maxi :  
9 x 5 ou 80m<sup>3</sup>



# FILTRINOV

## MX STANDARD

### MX 18

### C00



Piscines jusqu'à 80m<sup>3</sup> max.  
Long. max. : 9m

### Equipement

- A** Capot amovible muni d'une sécurité mécanique
- B** Boîtier de commande pour la filtration (automatique ou manuel) et l'éclairage.
- C** Partie enterrée regroupant :
  - la pompe de filtration (1.8 m<sup>3</sup>/h)
- D** Deux cartouches de filtration amovibles avec paniers ramasse feuilles
- E** Balnéothérapie (bouton de régulation d'air)
- F** Skimmers, deux ouvertures pour l'aspiration d'eau
- G** Buse de refoulement gros débit orientable
- H** Projecteur LED blanc + Télécommande > Couleur en option

#### OPTIONS INTÉGRABLES :

- By-Pass
- Nage à contre courant
- Electrolyseur au sel
- Régulateur de PH



### Schéma de principe

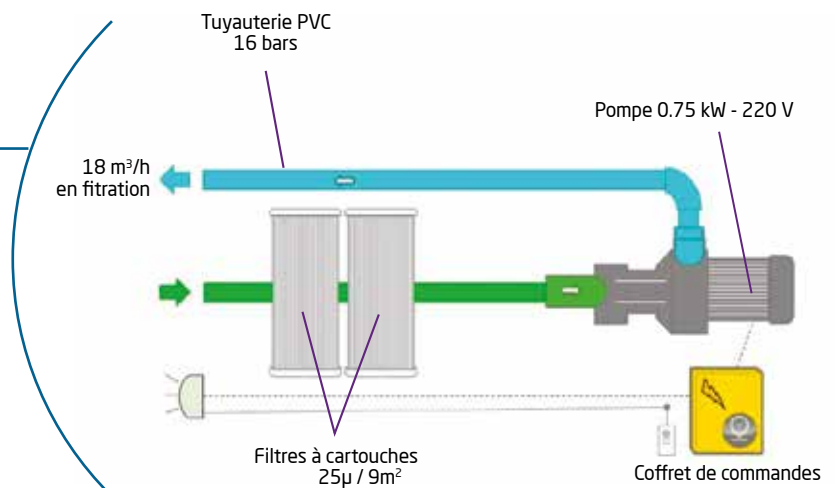

### Plan côté du MX

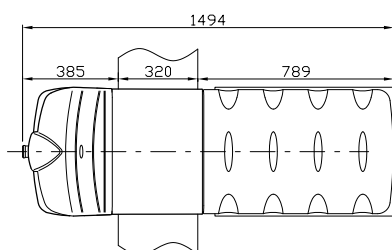
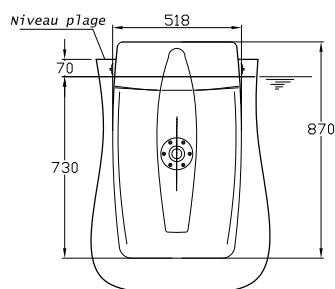
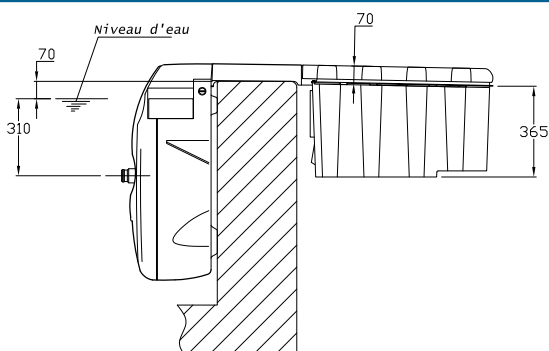



# FILTRINOV

## MX AVEC NAGE À CONTRE-COURANT

### MX 18 | CNO



Piscines jusqu'à 80m<sup>3</sup> max.  
Long. max. : 9m

### Equipement

- A** Capot amovible muni d'une sécurité mécanique
- B** Boîtier de commande pour la filtration (automatique ou manuel) et l'éclairage.
- C** Partie enterrée regroupant :
  - la pompe de filtration (1.8 m<sup>3</sup>/h)
  - **Nage à contre-courant** assurée par une deuxième pompe, indépendante à la filtration, et pilotée à l'aide d'un bouton pneumatique.
- D** Deux cartouches de filtration amovibles avec paniers ramasse feuilles
- E** Balnéothérapie (bouton de régulation d'air)
- F** Skimmers, deux ouvertures pour l'aspiration d'eau
- G** Buse de refoulement gros débit orientable
- H** Projecteur LED blanc + Télécommande > Couleur en option



#### OPTIONS INTÉGRABLES :

- By-Pass
- Electrolyseur au sel
- Régulateur de PH

### Schéma de principe

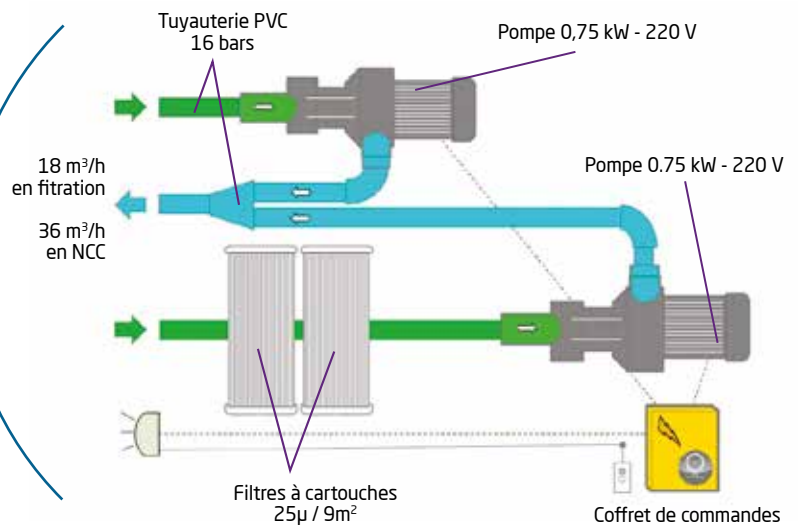

### Plan côté du MX

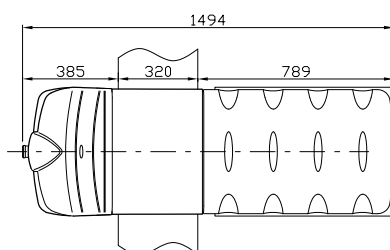
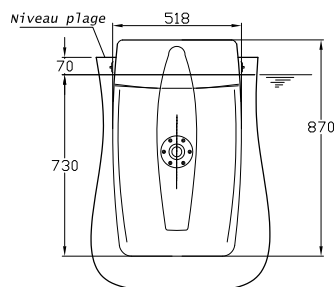
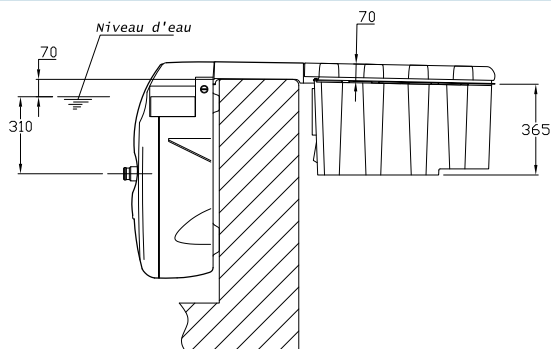



# FILTRINOV

## MX AVEC BY-PASS

### MX 18 | COO VT



Piscines jusqu'à 80m<sup>3</sup> max.  
Long. max. : 9m

### Equipement

- A** Capot amovible muni d'une sécurité mécanique
- B** Boîtier de commande pour la filtration (automatique ou manuel) et l'éclairage.
- C** Partie enterrée regroupant :
  - la pompe de filtration (18 m<sup>3</sup>/h)
  - **Vanne 3 voies**, permet la dérivation du refoulement à une pompe à chaleur par exemple.
- D** Deux cartouches de filtration amovibles avec paniers ramasse feuilles
- E** Balnéothérapie (bouton de régulation d'air)
- F** Skimmers, deux ouvertures pour l'aspiration d'eau
- G** Buse de refoulement gros débit orientable
- H** Projecteur LED blanc + Télécommande > Couleur en option



#### OPTIONS INTÉGRABLES :

- Nage à contre-courant

### Schéma de principe

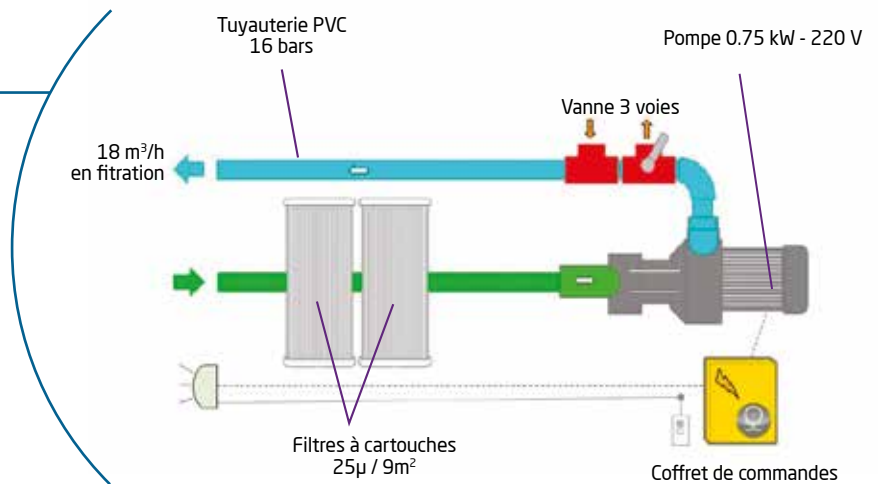

### Plan côté du MX

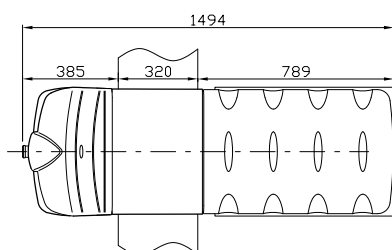
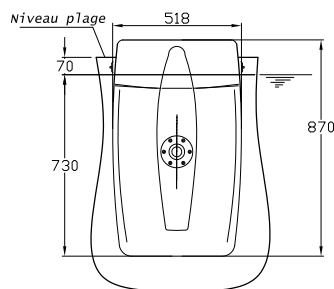
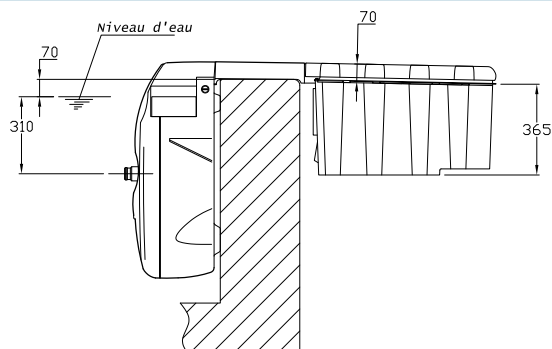





# FILTRINOV

## MX AVEC NAGE À CONTRE-COURANT & BY-PASS

### MX 18 | CNO VT



Piscines jusqu'à 80m<sup>3</sup> max.  
Long. max. : 9m

### Equipement

- A** Capot amovible muni d'une sécurité mécanique
- B** Boîtier de commande pour la filtration (automatique ou manuel) et l'éclairage.
- C** Partie enterrée regroupant :
  - la pompe de filtration (1,8 m<sup>3</sup>/h)
  - **Vanne 3 voies**, permet la dérivation du refoulement à une pompe à chaleur par exemple.
  - **Nage à contre-courant** assurée par une deuxième pompe, indépendante à la filtration, et pilotée à l'aide d'un bouton pneumatique.
- D** Deux cartouches de filtration amovibles avec paniers ramasse feuilles
- E** Balnéothérapie (bouton de régulation d'air)
- F** Skimmers, deux ouvertures pour l'aspiration d'eau
- G** Buse de refoulement gros débit orientable
- H** Projecteur LED blanc + Télécommande > Couleur en option



### Schéma de principe

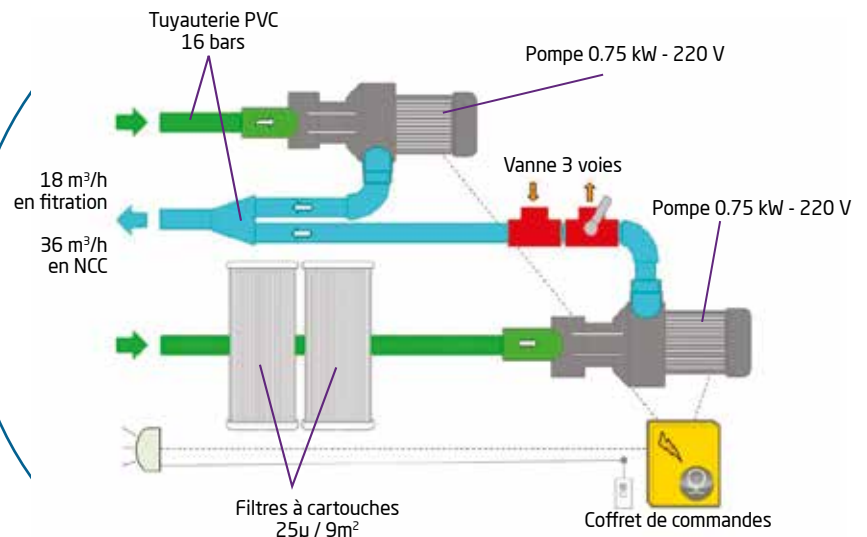

### Plan côté du MX

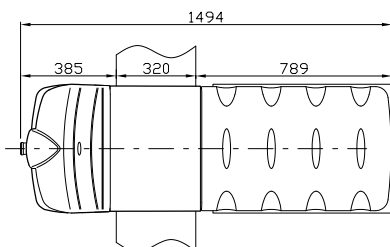
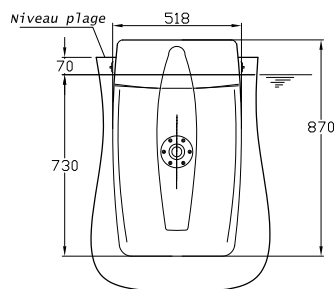
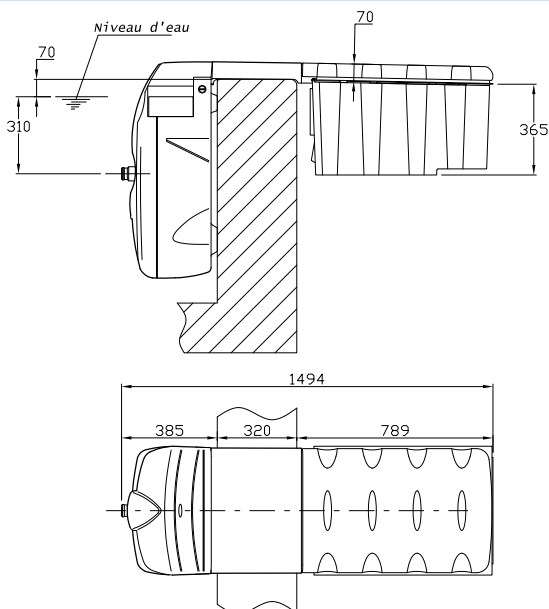



# FILTRINOV

## MX AVEC BY-PASS & ÉLECTROLYSEUR AU SEL

### MX 18 | COE VT



Piscines jusqu'à 80m<sup>3</sup> max.  
Long. max. : 9m

### Équipement

- A** Capot amovible muni d'une sécurité mécanique
- B** Boîtier de commande pour la filtration (automatique ou manuel) et l'éclairage.
- C** Partie enterrée regroupant :
  - la pompe de filtration (1.8 m<sup>3</sup>/h)
  - **Vanne 3 voies**, permet la dérivation du refoulement à une pompe à chaleur par exemple.
  - **Électrolyseur au sel**, composé d'une cellule à inversion de polarité et d'un coffret électronique pour assurer un traitement automatique.
- D** Deux cartouches de filtration amovibles avec paniers ramasse feuilles
- E** Balnéothérapie (bouton de régulation d'air)
- F** Skimmers, deux ouvertures pour l'aspiration d'eau
- G** Buse de refoulement gros débit orientable
- H** Projecteur LED blanc + Télécommande > Couleur en option



### Schéma de principe

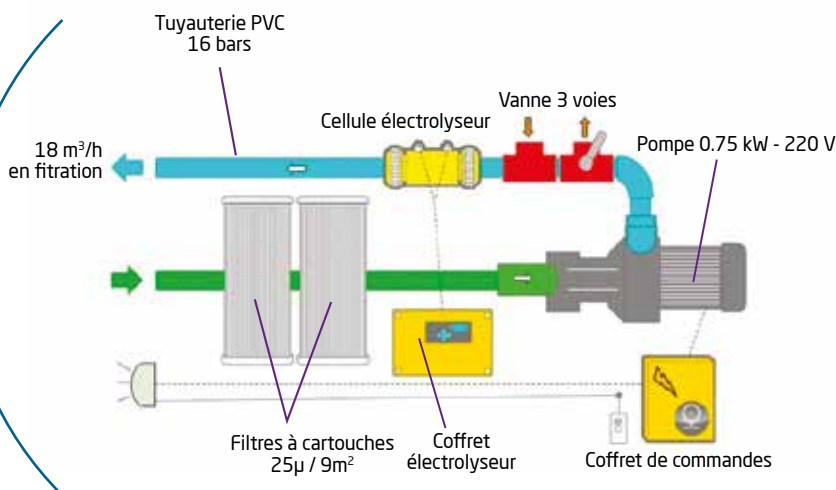

### Plan côté du MX

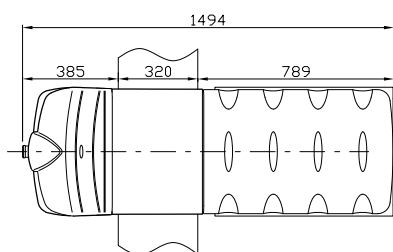
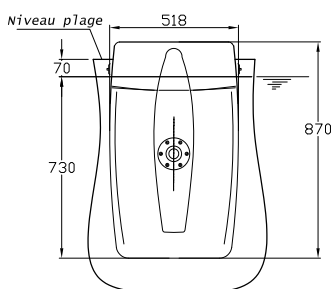
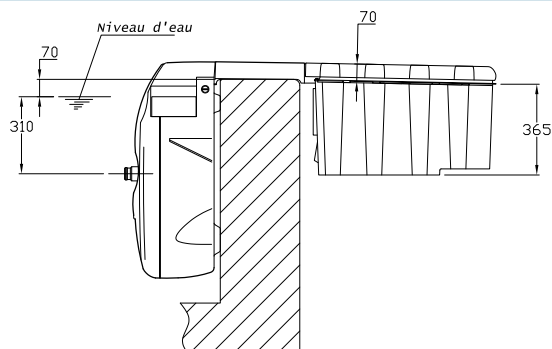



Piscines jusqu'à 80m<sup>3</sup> max.  
Long. max. : 9m

### Équipement

- A** Capot amovible muni d'une sécurité mécanique
- B** Boîtier de commande pour la filtration (automatique ou manuel) et l'éclairage.
- C** Partie enterrée regroupant :
  - la pompe de filtration (1.8 m<sup>3</sup>/h)
  - **Électrolyseur au sel**, composé d'une cellule à inversion de polarité et d'un coffret électronique pour assurer un traitement automatique.
- D** Deux cartouches de filtration amovibles avec paniers ramasse feuilles
- E** Balnéothérapie (bouton de régulation d'air)
- F** Skimmers, deux ouvertures pour l'aspiration d'eau
- G** Buse de refoulement gros débit orientable
- H** Projecteur LED blanc + Télécommande > Couleur en option



#### OPTIONS INTÉGRABLES :

- Nage à contre-courant

### Schéma de principe

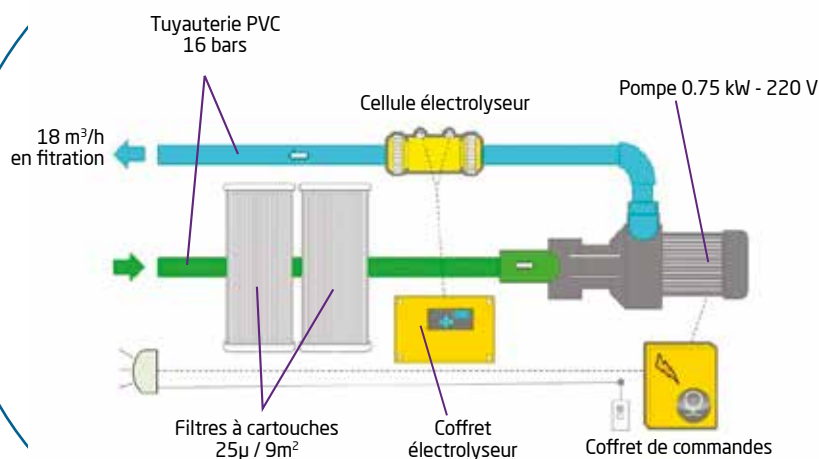

### Plan côté du MX

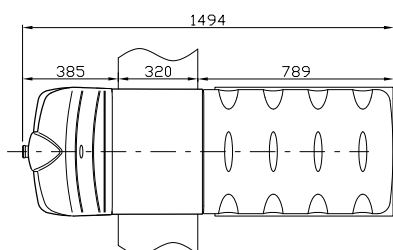
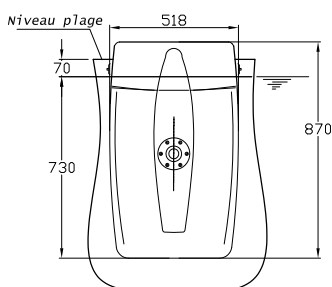
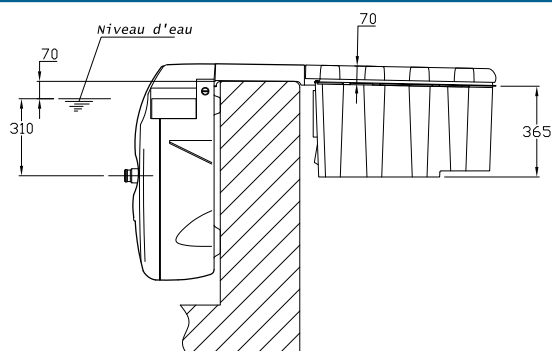



Piscines jusqu'à 80m<sup>3</sup> max.  
Long. max. : 9m

### Équipement

- A** Capot amovible muni d'une sécurité mécanique
- B** Boîtier de commande pour la filtration (automatique ou manuel) et l'éclairage.
- C** Partie enterrée regroupant :
  - la pompe de filtration (18 m<sup>3</sup>/h)
  - **Électrolyseur au sel**, composé d'une cellule à inversion de polarité et d'un coffret électronique pour assurer un traitement automatique.
  - **Nage à contre-courant** assurée par une deuxième pompe, indépendante à la filtration, et pilotée à l'aide d'un bouton pneumatique.
- D** Deux cartouches de filtration amovibles avec paniers ramasse feuilles
- E** Balnéothérapie (bouton de régulation d'air)
- F** Skimmers, deux ouvertures pour l'aspiration d'eau
- G** Buse de refoulement gros débit orientable
- H** Projecteur LED blanc + Télécommande > Couleur en option



### Schéma de principe

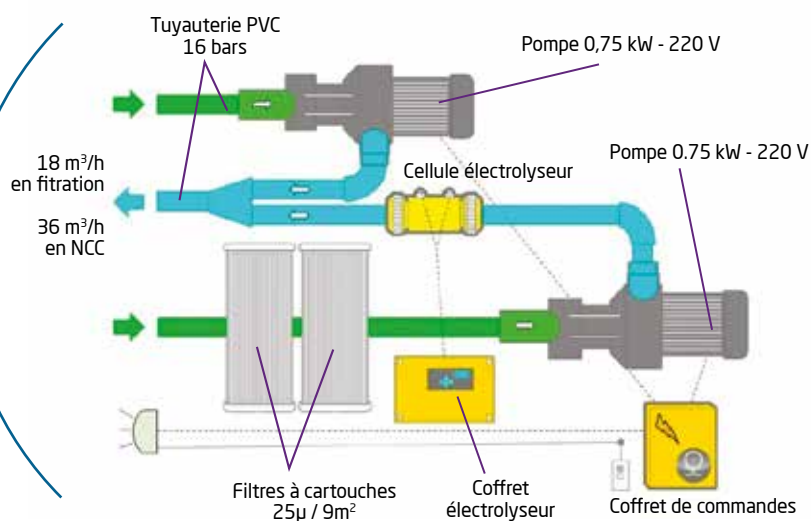

### Plan côté du MX

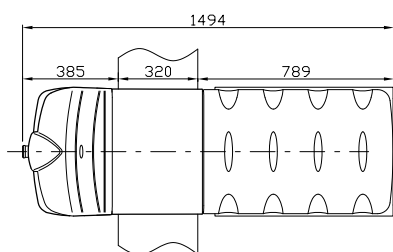
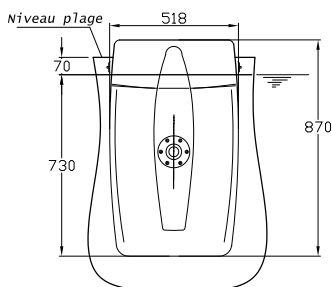
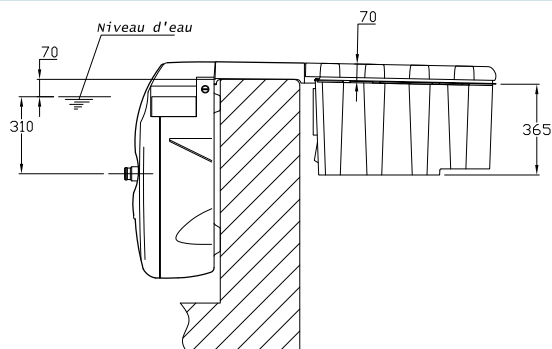





Piscines jusqu'à 80m<sup>3</sup> max.  
Long. max. : 9m

### Équipement

- A** Capot amovible muni d'une sécurité mécanique
- B** Boîtier de commande pour la filtration (automatique ou manuel) et l'éclairage.
- C** Partie enterrée regroupant :
  - la pompe de filtration (18 m<sup>3</sup>/h)
  - **Électrolyseur au sel**, composé d'une cellule à inversion de polarité et d'un coffret électronique pour assurer un traitement automatique.
  - **Régulateur PH** : composé d'une pompe péristaltique et de sa carte intégrée pour réguler votre PH.
- D** Deux cartouches de filtration amovibles avec paniers ramasse feuilles
- E** Balnéothérapie (bouton de régulation d'air)
- F** Skimmers, deux ouvertures pour l'aspiration d'eau
- G** Buse de refoulement gros débit orientable
- H** Projecteur LED blanc + Télécommande > Couleur en option



#### OPTIONS INTÉGRABLES :

- Nage à contre-courant

### Schéma de principe

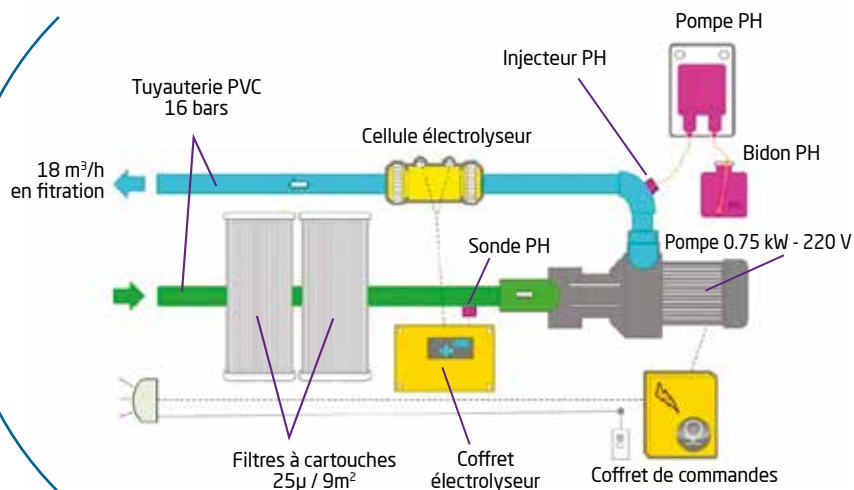

### Plan côté du MX

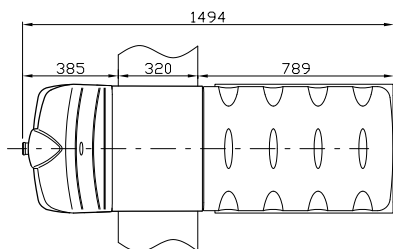
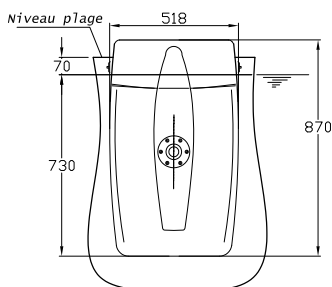
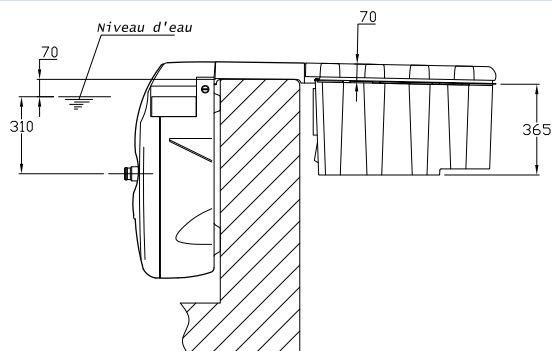



# FILTRINOV

## MX AVEC NAGE À CONTRE-COURANT ÉLECTROLYSEUR AU SEL & RÉGUL. PH

### MX 18 | CNE PH



Piscines jusqu'à 80m<sup>3</sup> max.  
Long. max. : 9m

### Équipement

- A** Capot amovible muni d'une sécurité mécanique
- B** Boîtier de commande pour la filtration (automatique ou manuel) et l'éclairage.
- C** Partie enterrée regroupant :
  - la pompe de filtration (18 m<sup>3</sup>/h)
  - **Électrolyseur au sel**, composé d'une cellule à inversion de polarité et d'un coffret électronique pour assurer un traitement automatique.
  - **Régulateur PH** : composé d'une pompe péristatique et de sa carte intégrée pour réguler votre PH.
  - **Nage à contre-courant** assurée par une deuxième pompe, indépendante à la filtration, et pilotée à l'aide d'un bouton pneumatique.
- D** Deux cartouches de filtration amovibles avec paniers ramasse feuilles
- E** Balnéothérapie (bouton de régulation d'air)
- F** Skimmers, deux ouvertures pour l'aspiration d'eau
- G** Buse de refoulement gros débit orientable
- H** Projecteur LED blanc + Télécommande > Couleur en option



### Schéma de principe

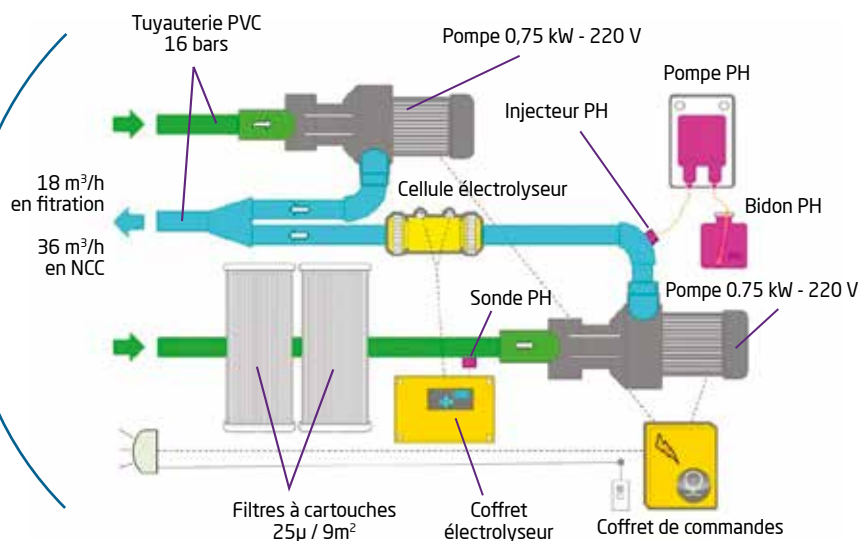

### Plan côté du MX

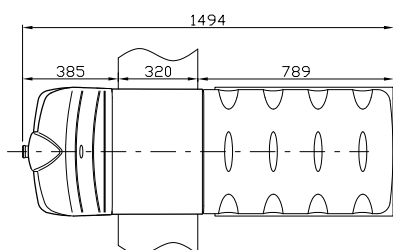
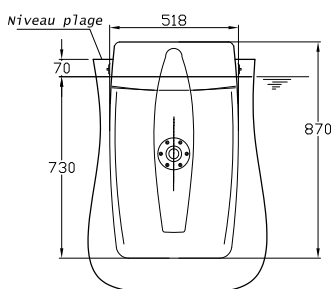
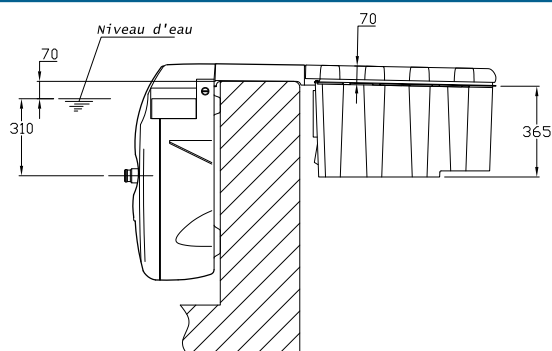



Piscines jusqu'à 80m<sup>3</sup> max.  
Long. max. : 9m

### Équipement

- A** Capot amovible muni d'une sécurité mécanique
- B** Boîtier de commande pour la filtration (automatique ou manuel) et l'éclairage.
- C** Partie enterrée regroupant :
  - la pompe de filtration (18 m<sup>3</sup>/h)
  - **Électrolyseur au sel**, composé d'une cellule à inversion de polarité et d'un coffret électronique pour assurer un traitement automatique.
  - **Régulateur PH** : composé d'une pompe péristatique et de sa carte intégrée pour réguler votre PH.
- D** Deux cartouches de filtration amovibles avec paniers ramasse feuilles
- E** Balnéothérapie (bouton de régulation d'air)
- F** Skimmers, deux ouvertures pour l'aspiration d'eau
- G** Buse de refoulement gros débit orientable
- H** Projecteur LED blanc + Télécommande > Couleur en option



### Schéma de principe

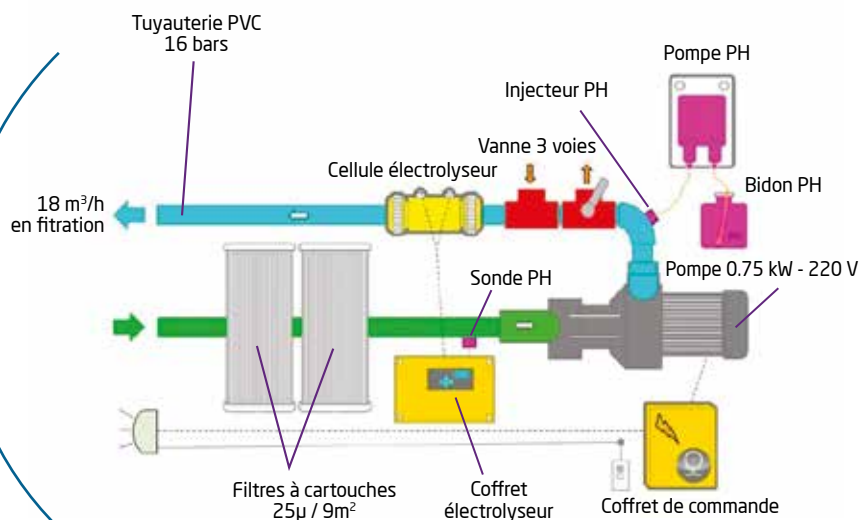

### Plan côté du MX

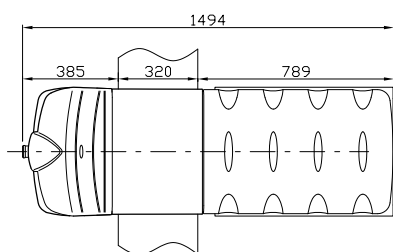
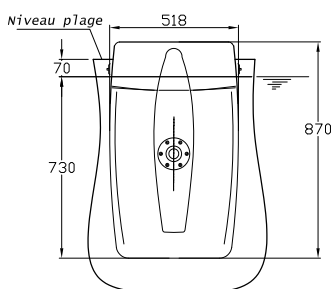
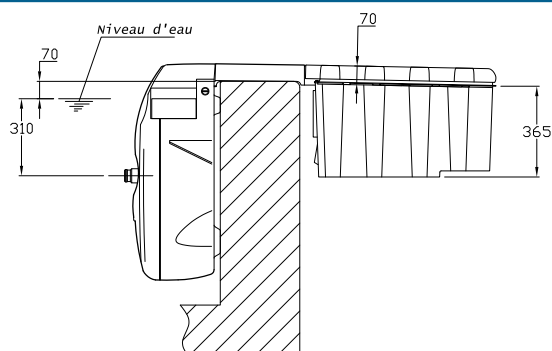







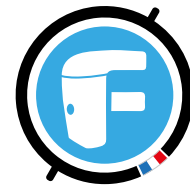

# FILTRINOV

## DESCRIPTIF PRODUITS **LES MX25**



Idéal pour la construction de piscines (kit ou pret au bain) et la renovation.

S'installe sur tous types de structures (béton , coque, panneaux, bois...).

Plusieurs options possibles.

Taille de piscine maxi :  
12 x 6 ou 110m<sup>3</sup>



Piscines jusqu'à 110m<sup>3</sup> max.  
Long. max. : 12m

### Equipement

- A** Capot amovible muni d'une sécurité mécanique
- B** Boîtier de commande pour la filtration (automatique ou manuel) et l'éclairage.
- C** Partie enterrée regroupant :
  - la pompe de filtration (25 m<sup>3</sup>/h)
- D** Deux cartouches de filtration amovibles avec paniers ramasse feuilles
- E** Balnéothérapie (bouton de régulation d'air)
- F** Skimmers, deux ouvertures pour l'aspiration d'eau
- G** Buse de refoulement gros débit orientable
- H** Projecteur LED blanc + Télécommande > Couleur en option

#### OPTIONS INTÉGRABLES :

- By-Pass
- Nage à contre courant
- Electrolyseur au sel
- Régulateur de PH



### Schéma de principe

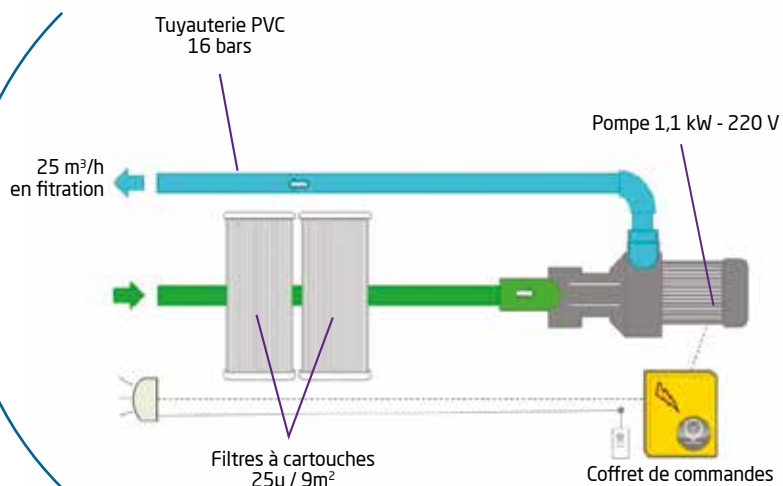

### Plan côté du MX

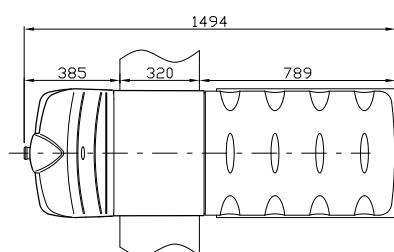
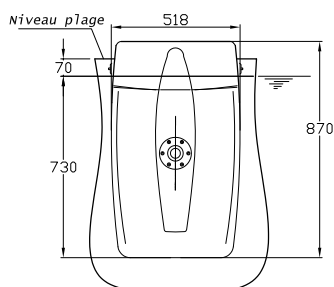
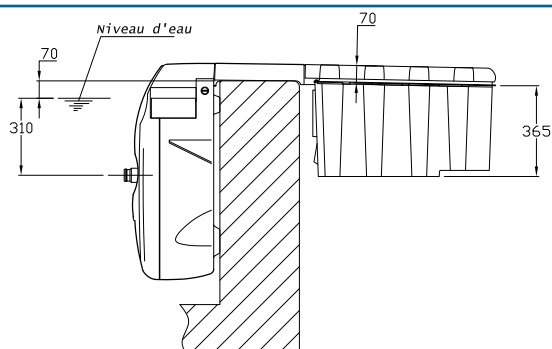



Piscines jusqu'à 110m<sup>3</sup> max.  
Long. max. : 12m

### Equipement

- A** Capot amovible muni d'une sécurité mécanique
- B** Boîtier de commande pour la filtration (automatique ou manuel) et l'éclairage.
- C** Partie enterrée regroupant :
  - la pompe de filtration (25 m<sup>3</sup>/h)
  - **Nage à contre-courant** assurée par une deuxième pompe, indépendante à la filtration, et pilotée à l'aide d'un bouton pneumatique.
- D** Deux cartouches de filtration amovibles avec paniers ramasse feuilles
- E** Balnéothérapie (bouton de régulation d'air)
- F** Skimmers, deux ouvertures pour l'aspiration d'eau
- G** Buse de refoulement gros débit orientable
- H** Projecteur LED blanc + Télécommande > Couleur en option



#### OPTIONS INTÉGRABLES :

- By-Pass
- Electrolyseur au sel
- Régulateur de PH

### Schéma de principe

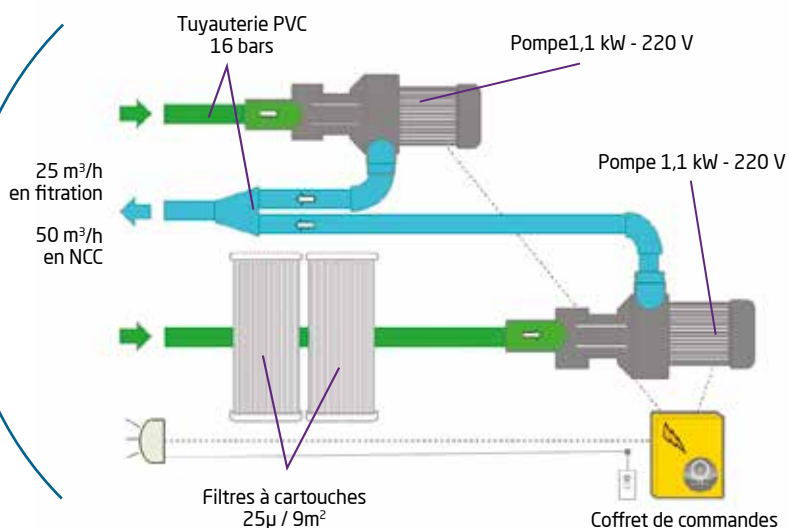

### Plan côté du MX

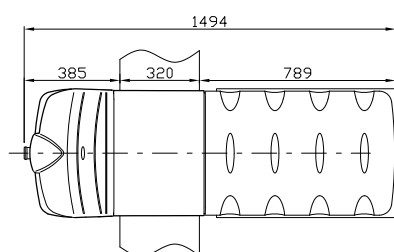
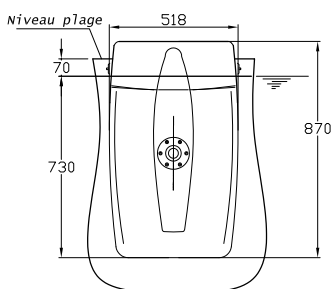
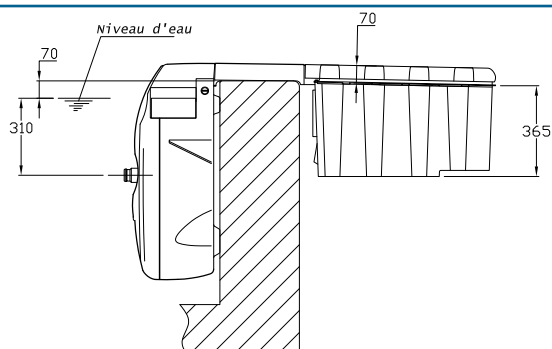



Piscines jusqu'à 110m<sup>3</sup> max.  
Long. max. : 12m

### Equipement

- A** Capot amovible muni d'une sécurité mécanique
- B** Boîtier de commande pour la filtration (automatique ou manuel) et l'éclairage.
- C** Partie enterrée regroupant :
  - la pompe de filtration (25 m<sup>3</sup>/h)
  - **Vanne 3 voies**, permet la dérivation du refoulement à une pompe à chaleur par exemple.
- D** Deux cartouches de filtration amovibles avec paniers ramasse feuilles
- E** Balnéothérapie (bouton de régulation d'air)
- F** Skimmers, deux ouvertures pour l'aspiration d'eau
- G** Buse de refoulement gros débit orientable
- H** Projecteur LED blanc + Télécommande  
> Couleur en option



#### OPTIONS INTÉGRABLES :

- Nage à contre-courant

### Schéma de principe

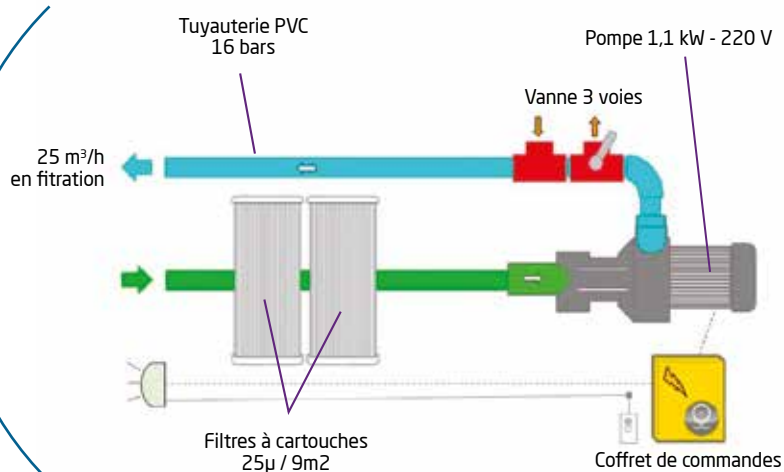

### Plan côté du MX

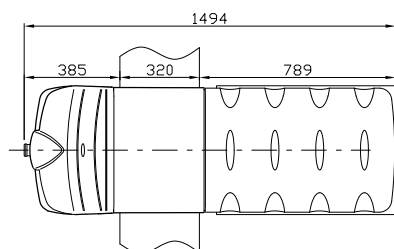
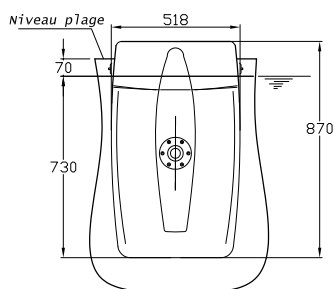
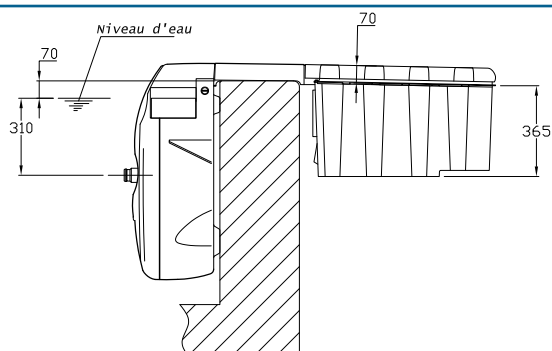





Piscines jusqu'à 110m<sup>3</sup> max.  
Long. max. : 12m

### Equipement

- A** Capot amovible muni d'une sécurité mécanique
- B** Boîtier de commande pour la filtration (automatique ou manuel) et l'éclairage.
- C** Partie enterrée regroupant :
  - la pompe de filtration (25 m<sup>3</sup>/h)
  - **Vanne 3 voies**, permet la dérivation du refoulement à une pompe à chaleur par exemple.
  - **Nage à contre-courant** assurée par une deuxième pompe, indépendante à la filtration, et pilotée à l'aide d'un bouton pneumatique.
- D** Deux cartouches de filtration amovibles avec paniers ramasse feuilles
- E** Balnéothérapie (bouton de régulation d'air)
- F** Skimmers, deux ouvertures pour l'aspiration d'eau
- G** Buse de refoulement gros débit orientable
- H** Projecteur LED blanc + Télécommande > Couleur en option



### Schéma de principe

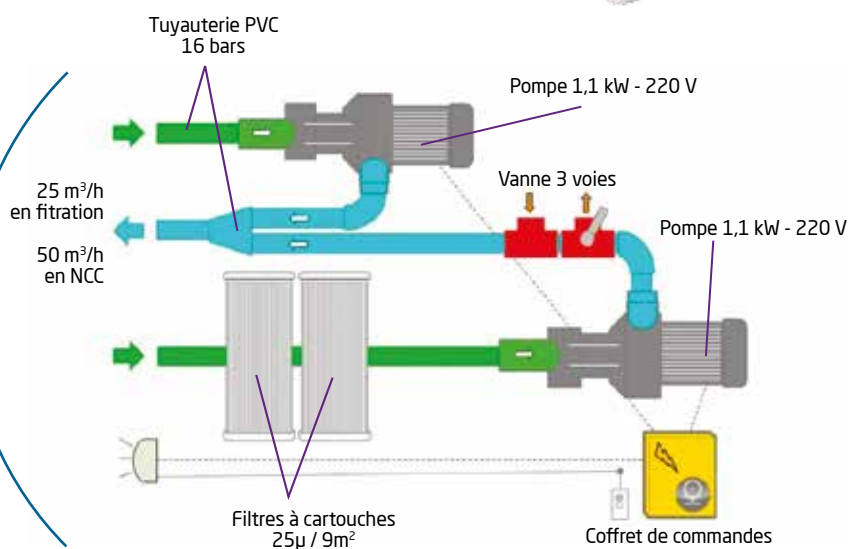

### Plan côté du MX

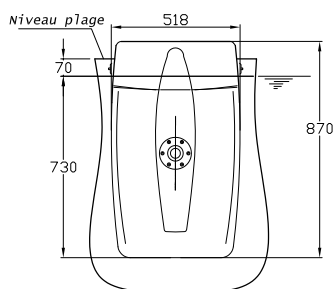
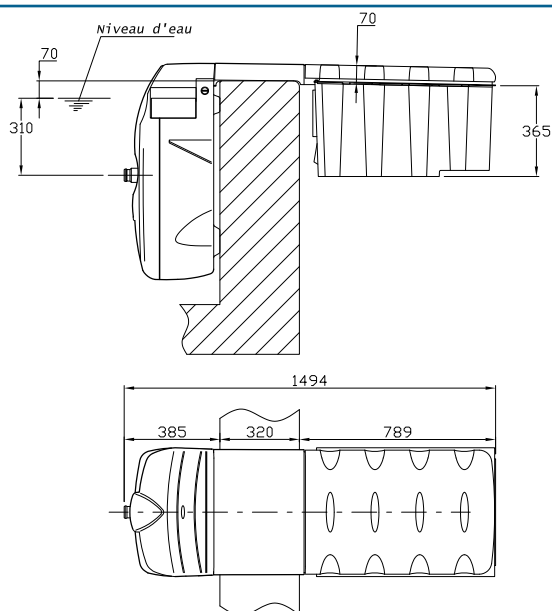



Piscines jusqu'à 110m<sup>3</sup> max.  
Long. max. : 12m

### Équipement

- A** Capot amovible muni d'une sécurité mécanique
- B** Boîtier de commande pour la filtration (automatique ou manuel) et l'éclairage.
- C** Partie enterrée regroupant :
  - la pompe de filtration (25 m<sup>3</sup>/h)
  - **Vanne 3 voies**, permet la dérivation du refoulement à une pompe à chaleur par exemple.
  - **Électrolyseur au sel**, composé d'une cellule à inversion de polarité et d'un coffret électronique pour assurer un traitement automatique.

- D** Deux cartouches de filtration amovibles avec paniers ramasse feuilles
- E** Balnéothérapie (bouton de régulation d'air)
- F** Skimmers, deux ouvertures pour l'aspiration d'eau
- G** Buse de refoulement gros débit orientable
- H** Projecteur LED blanc + Télécommande  
> Couleur en option



### Schéma de principe

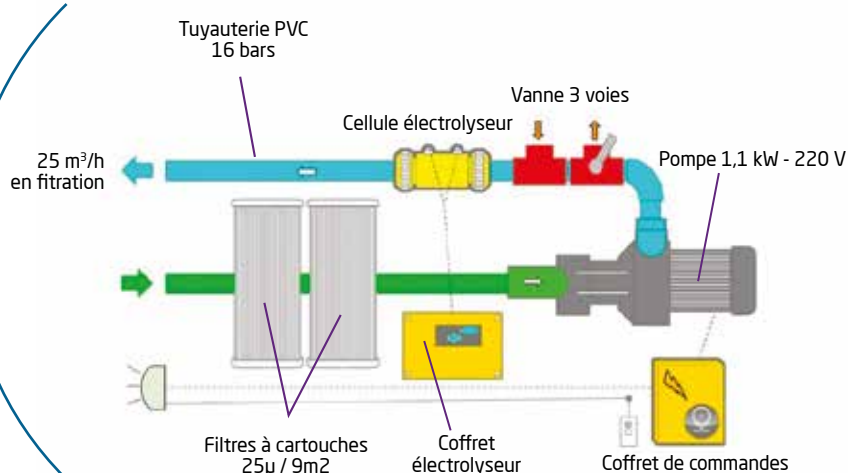

### Plan côté du MX

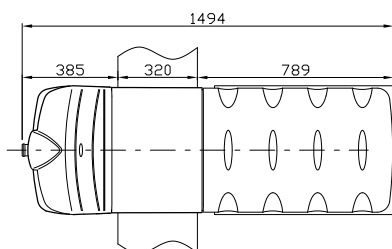
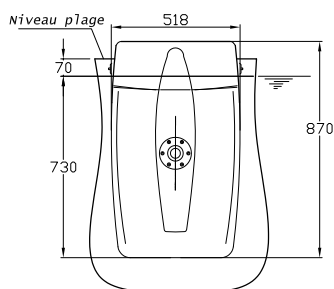
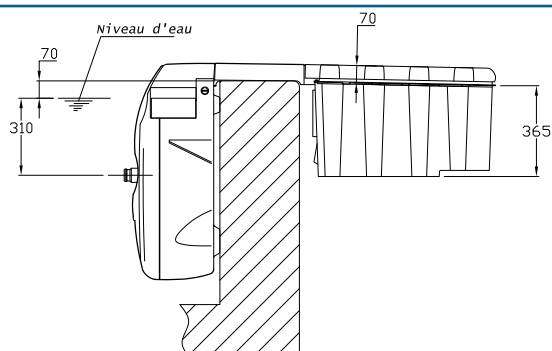



Piscines jusqu'à 110m<sup>3</sup> max.  
Long. max. : 12m

### Équipement

- A** Capot amovible muni d'une sécurité mécanique
- B** Boîtier de commande pour la filtration (automatique ou manuel) et l'éclairage.
- C** Partie enterrée regroupant :
  - la pompe de filtration (25 m<sup>3</sup>/h)
  - **Électrolyseur au sel**, composé d'une cellule à inversion de polarité et d'un coffret électronique pour assurer un traitement automatique.
- D** Deux cartouches de filtration amovibles avec paniers ramasse feuilles
- E** Balnéothérapie (bouton de régulation d'air)
- F** Skimmers, deux ouvertures pour l'aspiration d'eau
- G** Buse de refoulement gros débit orientable
- H** Projecteur LED blanc + Télécommande > Couleur en option



#### OPTIONS INTÉGRABLES :

- Nage à contre-courant

### Schéma de principe

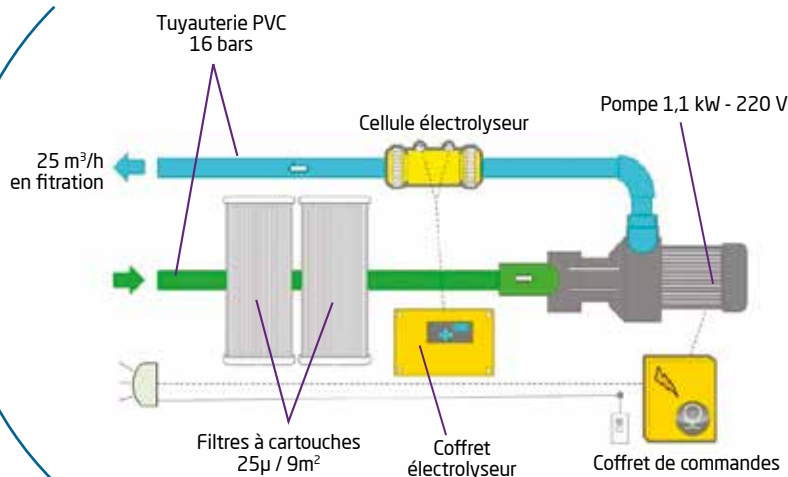

### Plan côté du MX

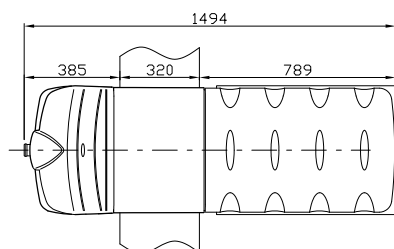
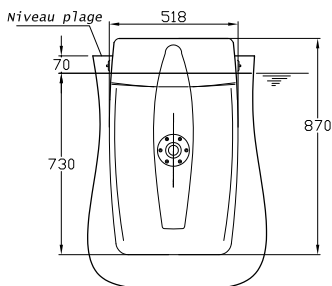
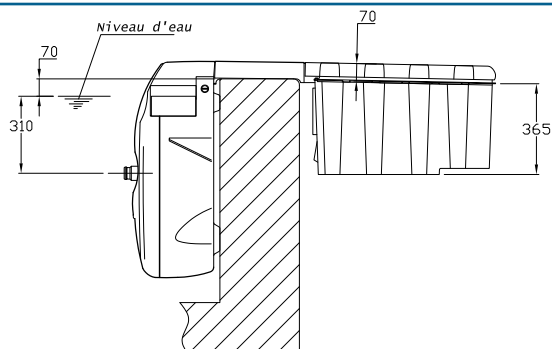



Piscines jusqu'à 110m<sup>3</sup> max.  
Long. max. : 12m

### Équipement

- A** Capot amovible muni d'une sécurité mécanique
- B** Boîtier de commande pour la filtration (automatique ou manuel) et l'éclairage.
- C** Partie enterrée regroupant :
  - la pompe de filtration (25 m<sup>3</sup>/h)
  - **Électrolyseur au sel**, composé d'une cellule à inversion de polarité et d'un coffret électronique pour assurer un traitement automatique.
  - **Nage à contre-courant** assurée par une deuxième pompe, indépendante à la filtration, et pilotée à l'aide d'un bouton pneumatique.
- D** Deux cartouches de filtration amovibles avec paniers ramasse feuilles
- E** Balnéothérapie (bouton de régulation d'air)
- F** Skimmers, deux ouvertures pour l'aspiration d'eau
- G** Buse de refoulement gros débit orientable
- H** Projecteur LED blanc + Télécommande > Couleur en option



### Schéma de principe

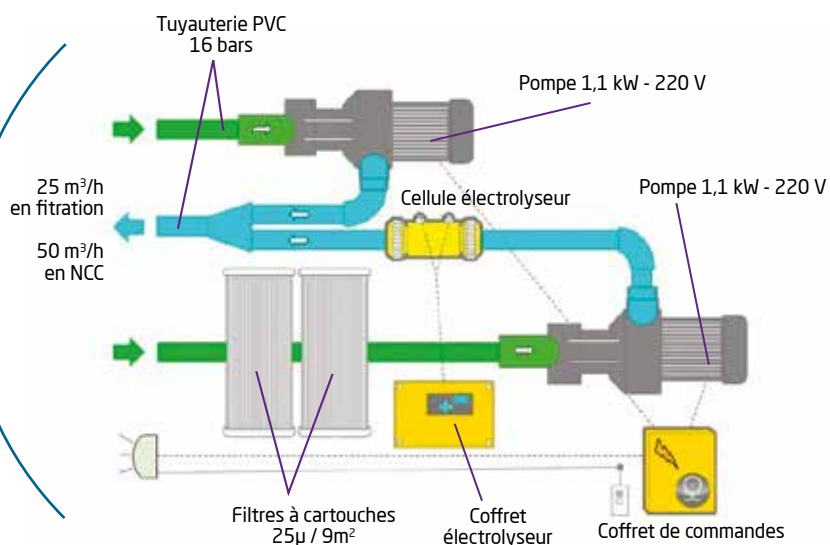

### Plan côté du MX

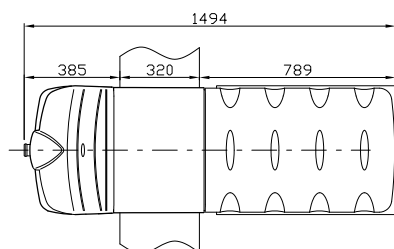
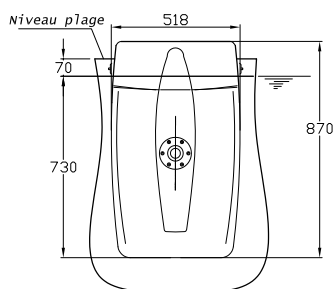
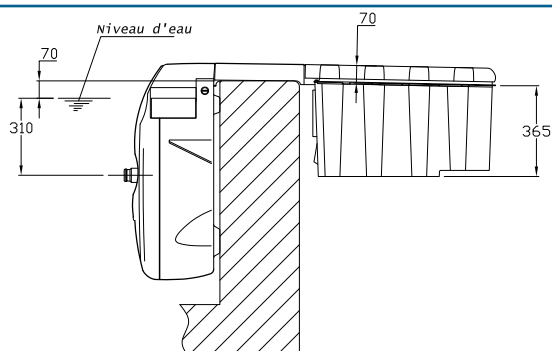





Piscines jusqu'à 110m<sup>3</sup> max.  
Long. max. : 12m

### Équipement

- A** Capot amovible muni d'une sécurité mécanique
- B** Boîtier de commande pour la filtration (automatique ou manuel) et l'éclairage.
- C** Partie enterrée regroupant :
  - la pompe de filtration (25 m<sup>3</sup>/h)
  - **Électrolyseur au sel**, composé d'une cellule à inversion de polarité et d'un coffret électronique pour assurer un traitement automatique.
  - **Régulateur PH** : composé d'une pompe péristatique et de sa carte intégrée pour réguler votre PH.
- D** Deux cartouches de filtration amovibles avec paniers ramasse feuilles
- E** Balnéothérapie (bouton de régulation d'air)
- F** Skimmers, deux ouvertures pour l'aspiration d'eau
- G** Buse de refoulement gros débit orientable
- H** Projecteur LED blanc + Télécommande > Couleur en option



#### OPTIONS INTÉGRABLES :

- Nage à contre-courant

### Schéma de principe

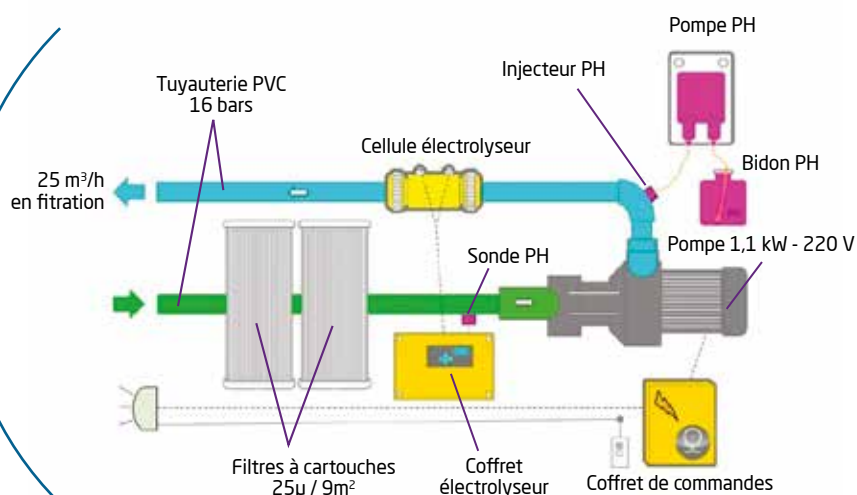

### Plan côté du MX

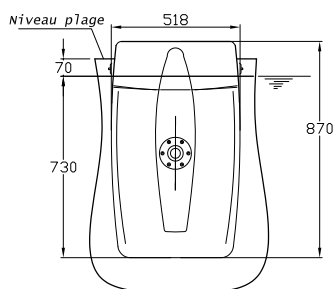
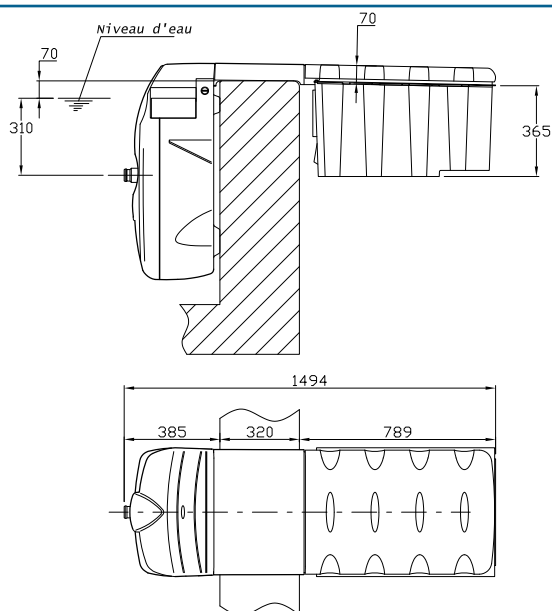



# FILTRINOV

## MX AVEC NAGE À CONTRE-COURANT ÉLECTROLYSEUR AU SEL & RÉGUL. PH

### MX 25 | CNE PH



Piscines jusqu'à 110m<sup>3</sup> max.  
Long. max. : 12m

### Équipement

- A** Capot amovible muni d'une sécurité mécanique
- B** Boîtier de commande pour la filtration (automatique ou manuel) et l'éclairage.
- C** Partie enterrée regroupant :
  - la pompe de filtration (25 m<sup>3</sup>/h)
  - **Électrolyseur au sel**, composé d'une cellule à inversion de polarité et d'un coffret électronique pour assurer un traitement automatique.
  - **Régulateur PH** : composé d'une pompe péristatique et de sa carte intégrée pour réguler votre PH.
  - **Nage à contre-courant** assurée par une deuxième pompe, indépendante à la filtration, et pilotée à l'aide d'un bouton pneumatique.
- D** Deux cartouches de filtration amovibles avec paniers ramasse feuilles
- E** Balnéothérapie (bouton de régulation d'air)
- F** Skimmers, deux ouvertures pour l'aspiration d'eau
- G** Buse de refoulement gros débit orientable
- H** Projecteur LED blanc + Télécommande > Couleur en option



### Schéma de principe

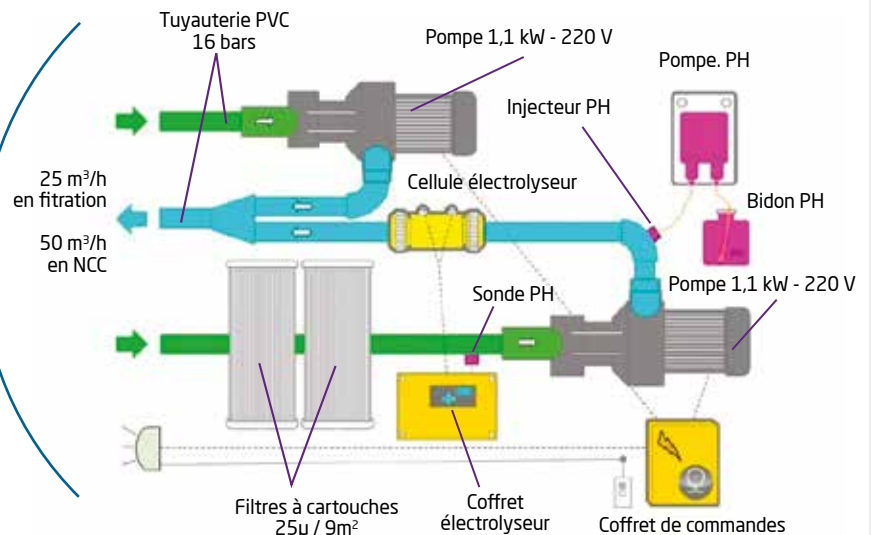

### Plan côté du MX

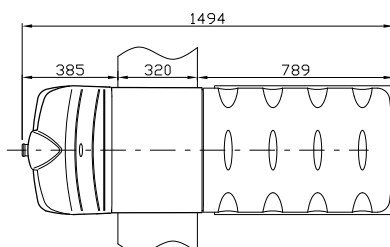
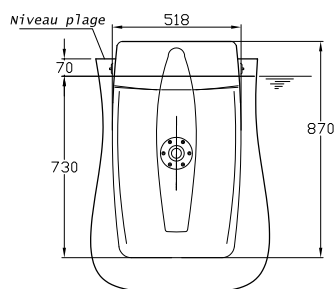
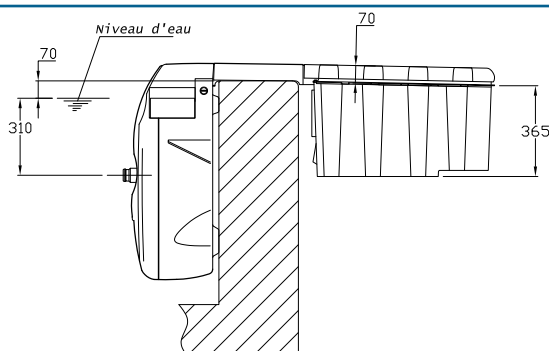



Piscines jusqu'à 110m<sup>3</sup> max.  
Long. max. : 12m

### Équipement

- A** Capot amovible muni d'une sécurité mécanique
- B** Boîtier de commande pour la filtration (automatique ou manuel) et l'éclairage.
- C** Partie enterrée regroupant :
  - la pompe de filtration (25 m<sup>3</sup>/h)
  - **Électrolyseur au sel**, composé d'une cellule à inversion de polarité et d'un coffret électronique pour assurer un traitement automatique.
  - **Régulateur PH** : composé d'une pompe péristatique et de sa carte intégrée pour réguler votre PH.**Vanne 3 voies**, permet la dérivation du refoulement à une pompe à chaleur par exemple.
- D** Deux cartouches de filtration amovibles avec paniers ramasse feuilles
- E** Balnéothérapie (bouton de régulation d'air)
- F** Skimmers, deux ouvertures pour l'aspiration d'eau
- G** Buse de refoulement gros débit orientable
- H** Projecteur LED blanc + Télécommande > Couleur en option



### Schéma de principe

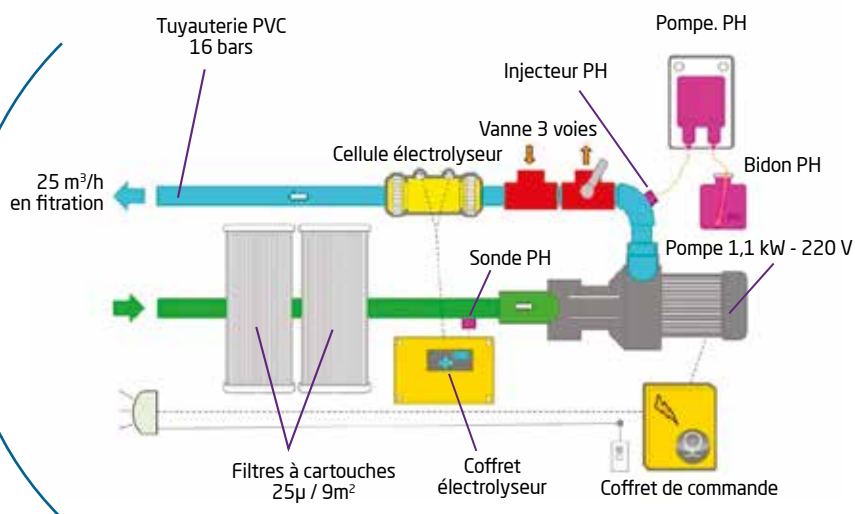

### Plan côté du MX

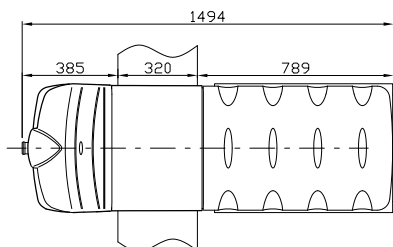
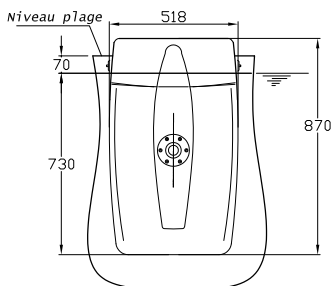
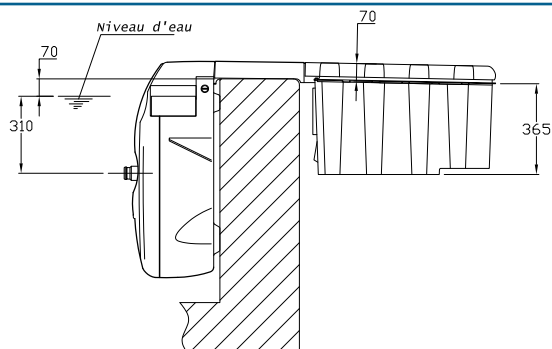







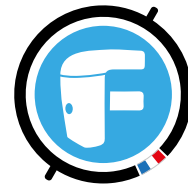

# FILTRINOV

## DESCRIPTIF PRODUITS **LES JL**



NCC Hors Bord, installation facile, se pose directement sur la margelle de la piscine.  
Gain de temps et d'espace.  
Différentes puissances possibles.

De 30 m<sup>3</sup>/h à 70 m<sup>3</sup>/h



# FILTRINOV

## BABY JET LUXE

JL | 30

### Equipement

- A** Capot amovible muni d'une sécurité mécanique
- B** Bornier électrique pré-cablé
- C** Pompe de Nage à Contre Courant (30 m<sup>3</sup>/h)
- D** Poignée en inox (pour manutention et pour se tenir au bloc)
- E** Bouton poussoir (pour démarrer la pompe)
- F** Balnéothérapie (bouton de régulation d'air)
- G** Buse de refoulement gros débit orientable

#### OPTIONS INTÉGRABLES :

- Tuyau de massage



### Schéma de principe

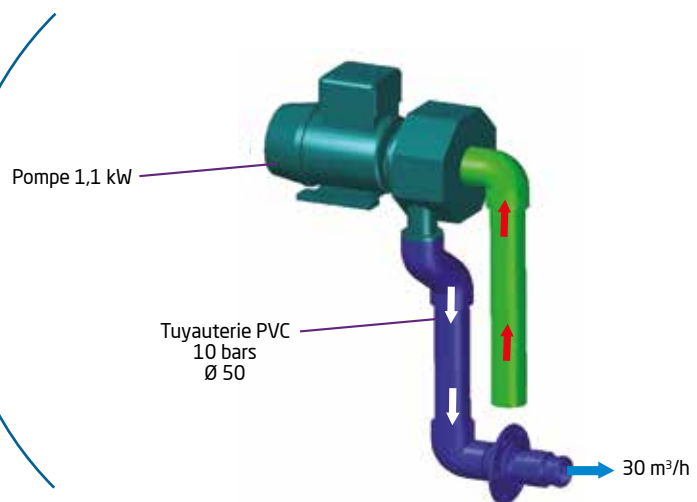

### Plan côté du JL

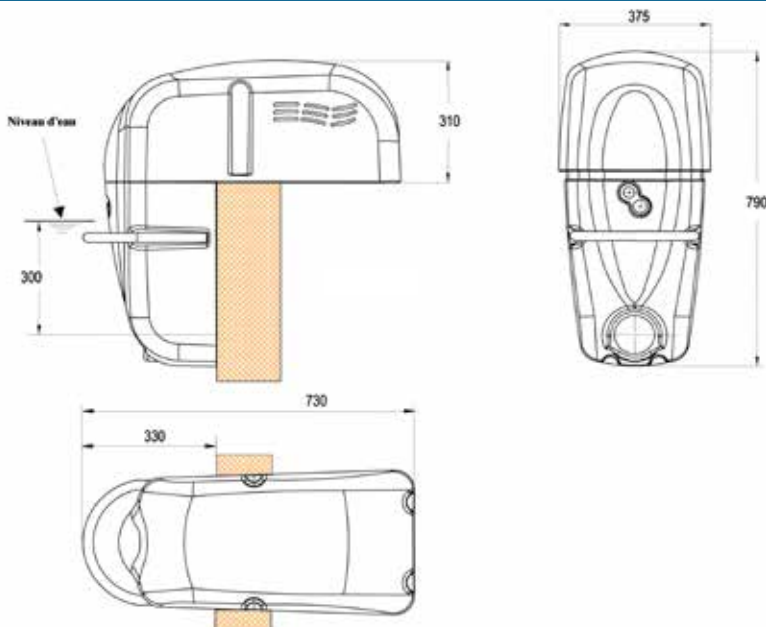

### Equipement

- A** Capot amovible muni d'une sécurité mécanique
- B** Bornier électrique pré-cablé
- C** Pompe de Nage à Contre Courant (50 m<sup>3</sup>/h)
- D** Poignée en inox (pour manutention et pour se tenir au bloc)
- E** Bouton poussoir (pour démarrer la pompe)
- F** Balnéothérapie (bouton de régulation d'air)
- G** Buse de refoulement gros débit orientable

**OPTIONS INTÉGRABLES :**  
• Tuyau de massage

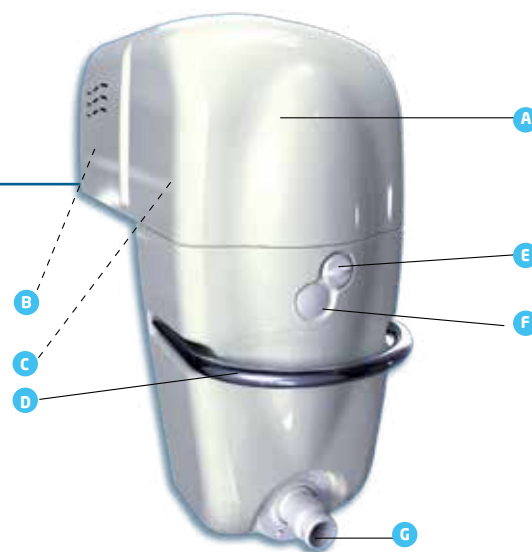

### Schéma de principe

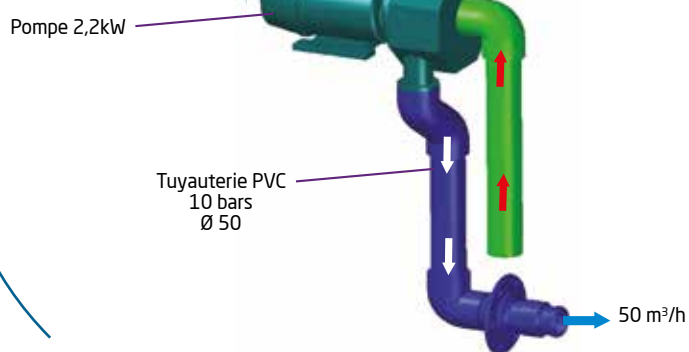

### Plan côté du JL

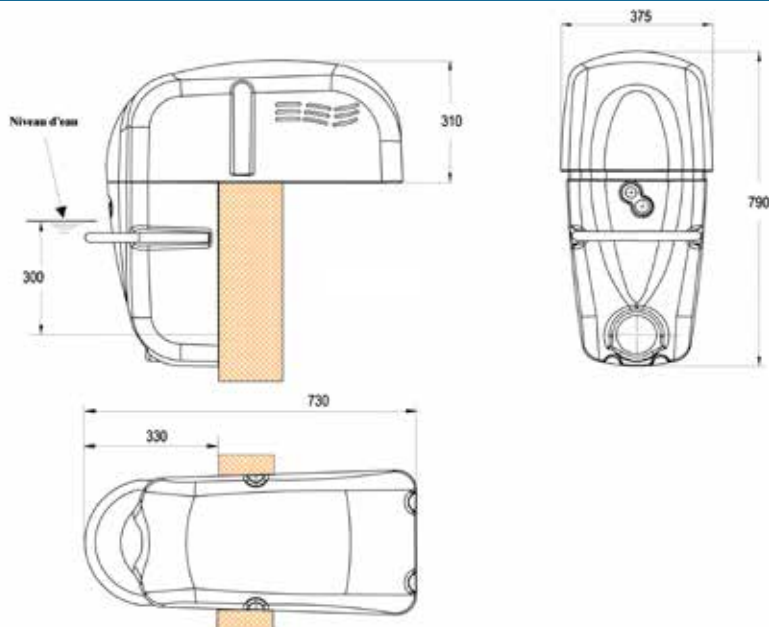



# FILTRINOV

## MAXI JET LUXE

### JL | 70

### Equipement

- A** Capot amovible muni d'une sécurité mécanique
- B** Bornier électrique pré-cablé
- C** Pompe de Nage à Contre Courant (70 m<sup>3</sup>/h)
- D** Poignée en inox (pour manutention et pour se tenir au bloc)
- E** Bouton poussoir (pour démarrer la pompe)
- F** Balnéothérapie (bouton de régulation d'air)
- G** Buse de refoulement gros débit orientable

#### OPTIONS INTÉGRABLES :

- Tuyau de massage

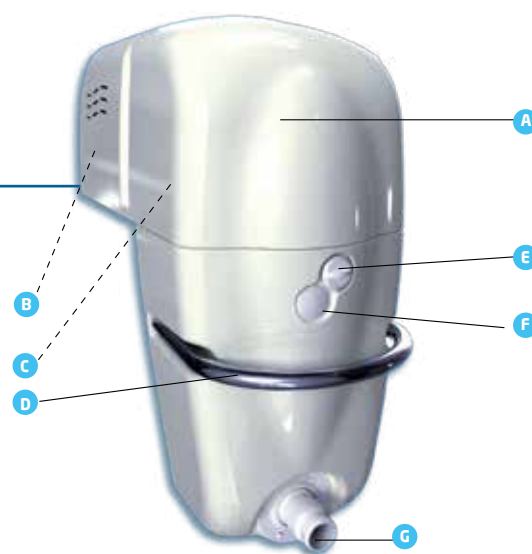

### Schéma de principe



Pompe 2,2kw

Tuyauterie PVC  
10 bars  
Ø 63

70 m<sup>3</sup>/h

### Plan côté du JL

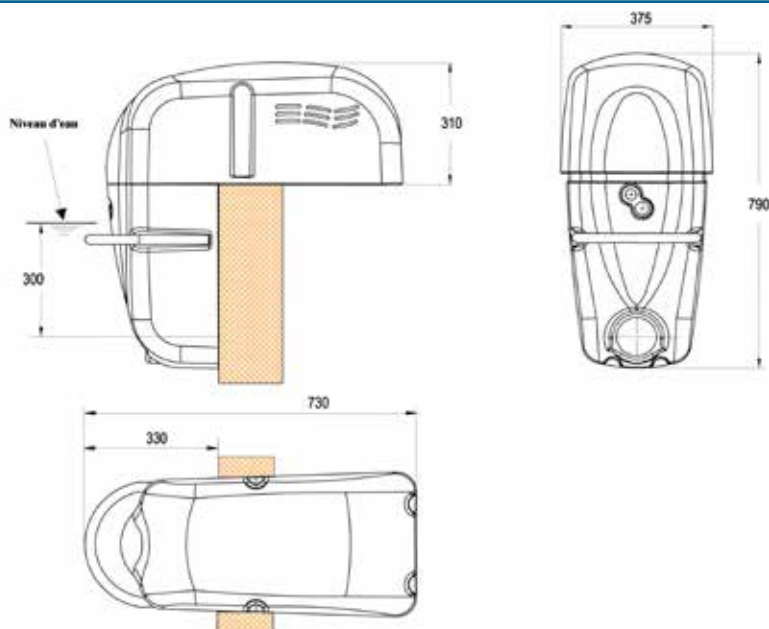



# LES EMBALLAGES & EXPÉDITIONS

## Les emballages

Un soin tout particulier a été développé afin d'avoir un emballage solide et pratique. Suite à la norme NIMP15, FILTRINOV est apte à vous fournir des caisses traitées.



### Dimensions du FB

Longueur :	1,39 m
Largeur :	0,61 m
Hauteur :	0,92 m
Poids brut :	39 kg

### Dimensions du MX

Longueur :	1,65 m
Largeur :	0,61 m
Hauteur :	1,01 m
Poids brut :	80 kg

### Dimensions du GS

Longueur :	1,2 m
Largeur :	0,8 m
Hauteur :	1,2 m
Poids brut :	70 kg

### Dimensions du JL

Longueur :	0,93 m
Largeur :	0,51 m
Hauteur :	0,98 m
Poids brut :	50 kg

## Les containers



Filtrinov est équipé pour réaliser un empotage en containers 20" ou 40" en fonctions du nombre et du type de produits commandés.



## PIÈCES DÉTACHÉES & ACCESSOIRES



### Caractéristiques :

Coffret embarqué dans le MX18 C 000 et MX18 C00.

Il est équipé de 2 interrupteurs. Un permettant la mise en route (ou l'arrêt) de la filtration et un permettant la mise en route (ou l'arrêt) de l'éclairage.

De plus, ce coffret est équipé d'une horloge permettant la programmation de votre filtration, d'un disjoncteur pour l'éclairage et d'un contacteur pour la pompe de filtration

Réf: MX COFFRET 000



### Caractéristiques :

Coffret embarqué dans le MX18 CNO.

Il est équipé de 2 interrupteurs. Un permettant la mise en route (ou l'arrêt) de la filtration et un permettant la mise en route (ou l'arrêt) de l'éclairage.

De plus, ce coffret est équipé d'une horloge permettant la programmation de votre filtration, d'un disjoncteur pour l'éclairage et de 2 contacteurs (pour la pompe de filtration et pour la pompe nage à contre courant)

Réf: MX COFFRET CNO



### Caractéristiques :

Coffret embarqué dans le MX18 COE et MX18CNE.

Il est équipé de 2 interrupteurs. Un permettant la mise en route (ou l'arrêt) de la filtration et un permettant la mise en route (ou l'arrêt) de l'éclairage.

De plus, ce coffret est équipé d'une horloge permettant la programmation de votre filtration, de 2 disjoncteurs (pour l'éclairage et pour électrolyseur) et de 2 contacteurs (pour la pompe de filtration et pour la pompe nage à contre courant)

Réf: MX COFFRET CNE



### Caractéristiques :

Transformateur 230/12v - 6VA

pour l'éclairage

Entrée : par câble: 2 fois 1mm<sup>2</sup>

Sortie : par câble : 2 fois 2,5mm<sup>2</sup>

Réf: MX TRANSFO 12 V



### Caractéristiques :

Transformateur 230/2x19v

pour la cellule électrolyseur

Réf: MX TRANSFO 2x19V



Caractéristiques : Tuyau de massage

Pour buse 40mm

Tuyau de massage qui se clipse sur la buse du MX et du JL

Réf : MX TUYAU MASSAGE



Caractéristiques :

Adaptation pour Robot sur refoulement

Réf : MX PRISE ROBOT



Caractéristiques :

Adaptation pour Balai et Robot sur aspiration

Réf : MX SKIM VAC



Caractéristiques :

Bouton pneumatique pour actionner la NCC

Réf : MX1825 E62



Caractéristiques :

Prise d'air venturi pour la balnéothérapie

Réf : MX1825 E61

## PIÈCES DÉTACHÉES & ACCESSOIRES



Caractéristiques : Buse de refoulement  
Gros débit orientable  
Diam : 40 mm

Réf : MX BUSE REF



Caractéristiques : Pompe FB 12

Marque : SPECK / Pompe de 12m<sup>3</sup>/h / Puissance 0,5 KW.

Réf : FB POMPE 12



Caractéristiques : Pompe MX 18

Marque : SPECK / Pompe de 18m<sup>3</sup>/h / Puissance 0,75 KW.

Une 2ème pompe est associée à la pompe de filtration en cas d'option « nage a contre courant ». De ce fait, nous obtenons une NCC d'environ 36m<sup>3</sup>/h

Réf : MX POMPE 18



Caractéristiques : Pompe MX 25

Marque : SPECK / Pompe de 25m<sup>3</sup>/h / Puissance 1,10 KW.

Une 2ème pompe est associée à la pompe de filtration en cas d'option « nage a contre courant ». De ce fait, nous obtenons une NCC d'environ 50m<sup>3</sup>/h

Réf : MX POMPE 25



Caractéristiques : Pompe pour mur filtrant GS 14

Marque : SPECK / Pompe de 14m<sup>3</sup>/h / Puissance 0,55 KW.

Réf : GS POMPE 14



Caractéristiques : Projecteur

PROJECTEUR LED blanche ou couleur

Réf : MX PROJECTEUR





Caractéristiques :  
 Cartouche filtrante  
 Surface de filtration 2 x 4,5m<sup>2</sup>  
 Finesse de filtration de 25 µ.  
 Hauteur : 390 mm ;  
 Diam ext : 175 mm ;  
 Diam ouv : 72 mm

Réf : MX CARTOUCHE UNICEL  
 = CARTOUCHE 390

Caractéristiques :  
 Cartouche filtrante  
 Surface de filtration 2 x 2,25m<sup>2</sup>  
 Finesse de filtration de 25 µ.  
 Hauteur : 185 mm ;  
 Diam ext : 175 mm ;  
 Diam ouv : 72 mm

Réf : FB CARTOUCHE UNICEL  
 = CARTOUCHE 185



Caractéristiques : Pré-Filtre  
 - Entretien du bassin plus facile et moins fréquent  
 Espacement des nettoyages des cartouches filtrantes  
 - Préservation de la pompe et de l'ensemble du matériel

Réf : MX NET SKIM



Caractéristiques : Panier ramasse feuilles  
 Marque ASTRAL  
 Hauteur : 100 mm  
 Diam haut : 190 mm  
 Diam bas : 145 mm

Réf : MX PANIER



Caractéristiques : Volet de Skimmer  
 Marque SNTÉ  
 Hauteur : 125 mm  
 Longueur : 164 mm

Réf : MX SKIMMERS

Les différentes étapes de rénovation pour l'installation d'un mono-bloc FILTRINOV :



1 Ouverture de la couverture



2 Implantation générale



3 Traçage de la découpe



4 Découpe au diamant



5 Marteau piqueur



6 Fin des gros travaux



7 Présentation du groupe



8 Rénovation effectuée

# GRUPE DE FILTRATION SUR MESURE



FILTRINOV sait développer des produits exclusifs sur mesure en fonction des quantités.

RECHERCHE, ÉTUDE, DESIGN, PROTOTYPE, SÉRIE

FILTRINOV prendra en compte l'ensemble de votre cahier des charges afin de réaliser VOTRE PRODUIT (groupe de filtration, mur filtrant, nage à contre-courant, autre).

Design, couleur, personnalisation, accessoires et options...

Demandez et nous réaliserons.

Vous pourrez alors proposer un concept unique sur le marché.

Exemple de blocs déjà réalisés





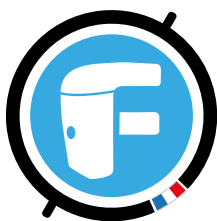

# FILTRINOV



FILTRINOV

ZI la Chazotte • 3 rue Gustave Eiffel  
BP 10308 • 42353 LA TALAUDIÈRE • FRANCIA  
Tel : +33(0)4 77 53 05 59 • Fax : +33(0)4 77 53 28 52  
Email : info@filtrinov.com

[www.filtrinov.com](http://www.filtrinov.com)